

IT Istruzioni d'uso
EN Instructions for use
FR Notice d'emploi
DE Gebrauchsanleitung
ES Instrucciones de uso
PT Instruções para uso
NL Gebruiksaanwijzing
DK Brugsanvisning
FI Käyttöohjeet
CZ Návod na použití
SK Návod na použitie
HU Használati útmutató
SL Navodila za uporabo
RU Инструкции по пользованию
TR Kullanım klavuzu
EL Οδηγίες χρήσεως

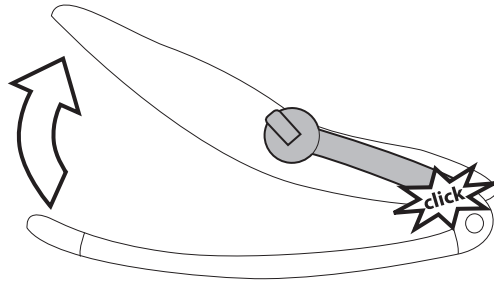

sdraietta mia

1



2

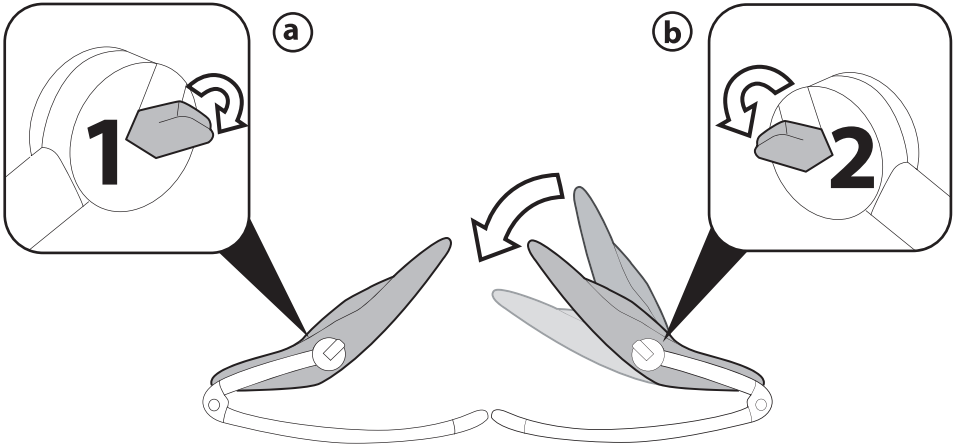

3

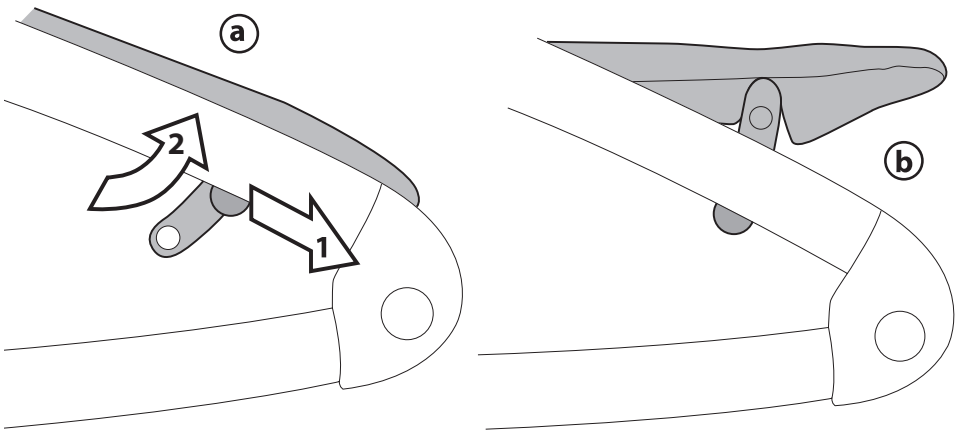

4

a

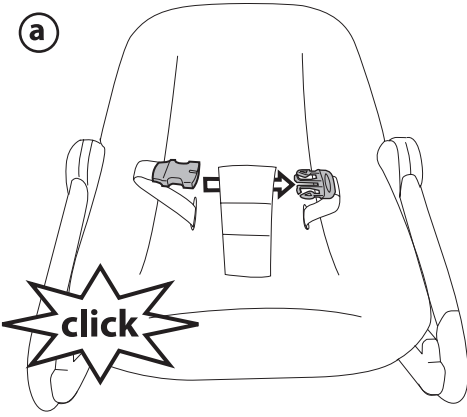

b

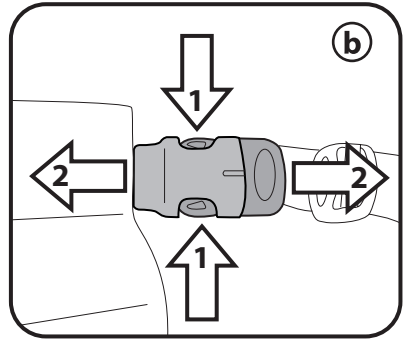

5

a

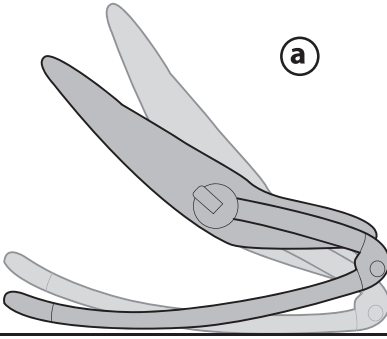

b

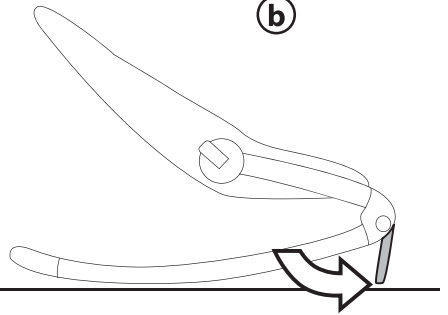

6

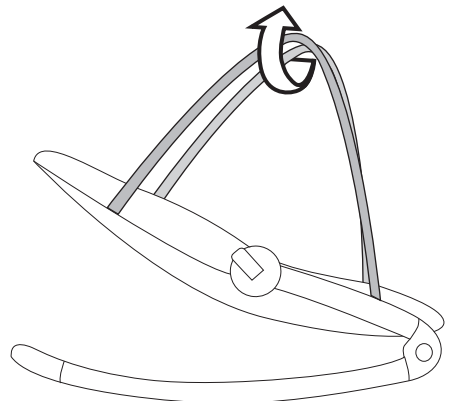
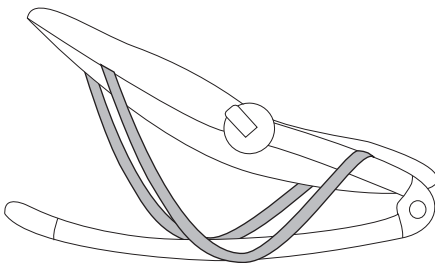

7

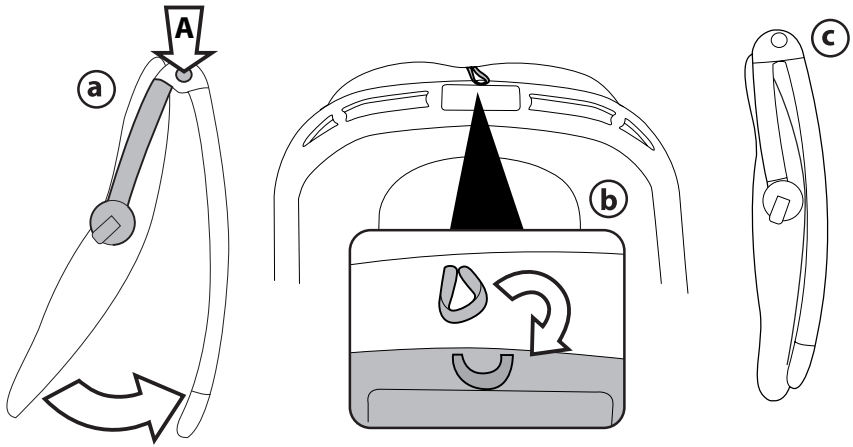

8

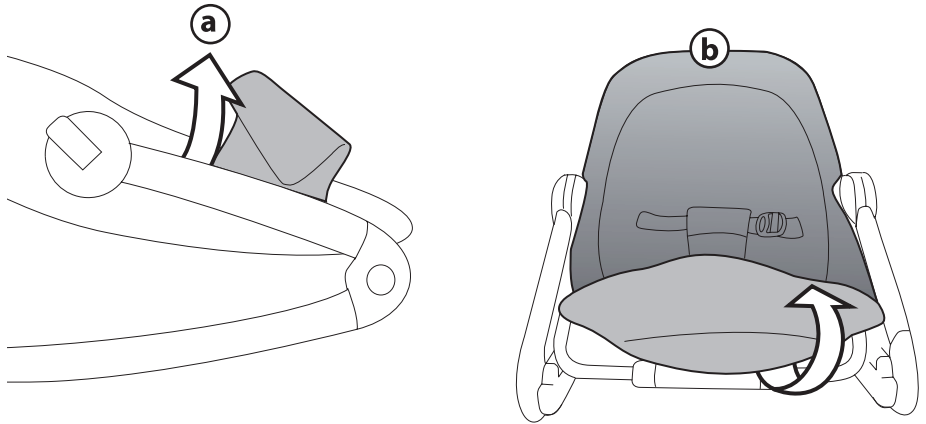

9

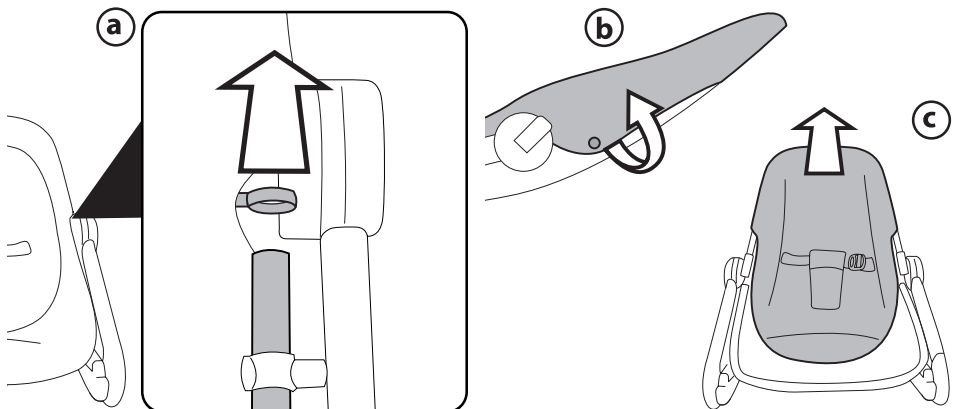

Sdraietta mia

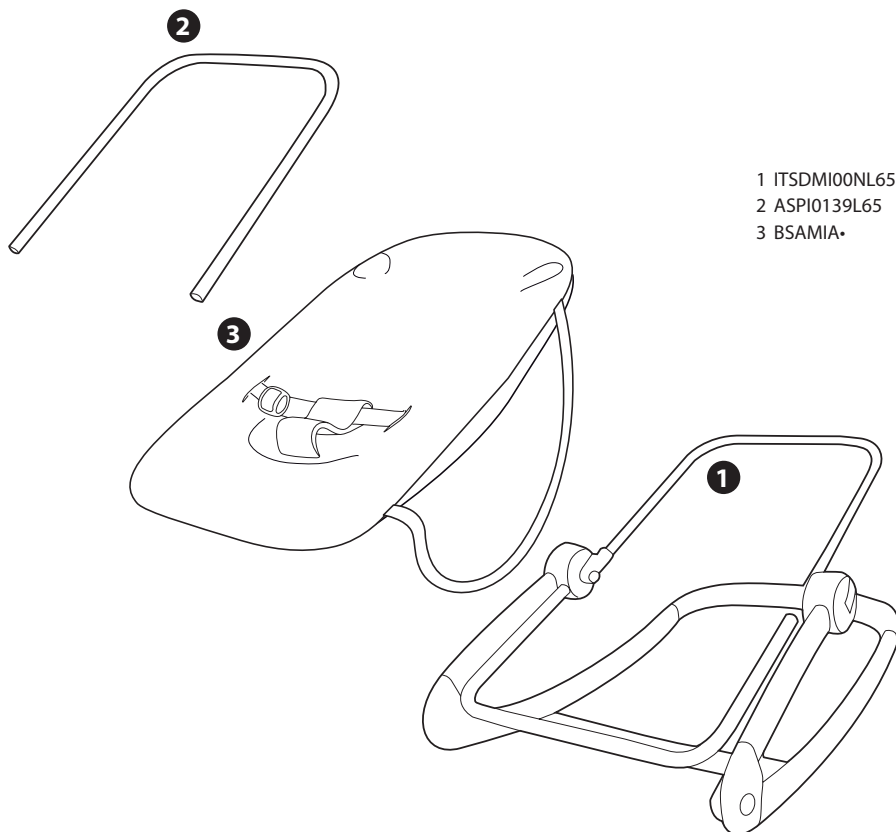

IT Ricambi disponibili in piú colori da specificare nella richiesta.

EN Spare parts available in different colours to be specified when ordering.

FR Pièces de rechange disponibles en plusieurs couleurs à spécifier dans la demande.

DE Ersatzteile in mehr Farben vorhanden, die in der Anfrage spezifiziert werden müssen.

ES Repuestos disponibles en otros colores que se especificarán en el pedido.

PT Peças de reposição disponíveis em cores alternativas a serem especificadas no pedido.

NL Reserveonderdelen verkrijgbaar in meerdere kleuren, bij bestelling te specificeren.

DK Reservedele kan leveres i flere farver som bør specificeres ved bestillingen.

FI Varaosia saatavana eri värisinä: ilmoita väri tilauksessa.

CZ U náhradních dílů, které jsou k dispozici ve více barvách, je nutné na objednávce specifikovat příslušnou barvu.

SK Pri náhradných dieloch, ktoré sú k dispozícii vo viacerých farbách, je potrebné pri objednávke špecifikovať želanú farbu.

HU A tartalék alkatrészek különböző színekben elérhetők, melyeket rendeléskor kell kiválasztani.

SL Rezervni deli so na voljo v več barvah, ki jih je treba navesti pri naročilu.

RU Запчасти имеются различных цветов, необходимый указать в запросе.

TR Siparişle belirtilen değişik renklerdeki yedek parçaları mevcuttur.

EL Ανταλλακτικά διαθέσιμα σε διάφορα χρώματα. Προσδιορίστε όταν παραγγείλετε.

AVVERTENZA IMPORTANTE: CONSERVARLE PER UN FUTURO UTILIZZO.

– LEGGERE ATTENTAMENTE QUESTE ISTRUZIONI. LA SICUREZZA DEL BAMBINO POTREBBE ESSERE MESSA A RISCHIO SE NON SI ESEGUONO QUESTE ISTRUZIONI.

– QUESTA SDRAIETTA È PROGETTATA PER UN BAMBINO AVENTE PESO MASSIMO 9 KG.

– NON UTILIZZARE LA SDRAIETTA QUANDO IL BAMBINO È IN GRADO DI STARE SEDUTO DA SOLO.

– NON LASCIARE MAI INCUSTODITO IL VOSTRO BAMBINO NELLA SDRAIETTA.

– QUESTA SDRAIETTA NON È PROGETTATA PER UN PROLUNGATO PERIODO DI SONNO. LA SDRAIETTA NON SOSTITUISCE IL LETTINO, SE IL BAMBINO HA BISOGNO DI DORMIRE È IMPORTANTE METTERLO IN UN LETTINO ADATTO.

– UTILIZZATE SEMPRE LE CINTURE DI SICUREZZA.

– QUESTA SDRAIETTA NON È UN SEGGIOLINO AUTO: NON UTILIZZARE MAI PER IL TRASPORTO DI UN BAMBINO IN UN VEICOLO A MOTORE. PERICOLO DI STRANGOLAMENTO: NON LASCIARE MAI IL BAMBINO NELLA SDRAIETTA QUANDO LE CINTURE SONO ALLENTATE O SGANCIATE.

– PERICOLO DI CADUTA: È PERICOLOSO UTILIZZARE LA SDRAIETTA SU UNA SUPERFICIE ELEVATA.

- PERICOLO DI SOFFOCAMENTO: LA SDRAIETTA PUÒ RIBALTARSI SU SUPERFICI MORBIDE E SOFFOCARE IL BAMBINO; NON METTERE MAI LA SDRAIETTA SU LETTI, DIVANI O ALTRE SUPERFICI MORBIDE.
- PRIMA DELL'USO ASSICURARSI CHE TUTTI I MECCANISMI DI AGGANCIO SIANO INGAGGIATI CORRETTAMENTE.
- NON UTILIZZARE IL PRODOTTO SE PRESENTA PARTI MANCANTI O ROTTURE.
- EVITARE DI INTRODURRE LE DITA NEI MECCANISMI.
- PRESTARE ATTENZIONE ALLA PRESENZA DEL BAMBINO QUANDO SI EFFETTUANO OPERAZIONI DI REGOLAZIONE DEI MECCANISMI (SCHIENALE).
- POTREBBE ESSERE PERICOLOSO UTILIZZARE ACCESSORI NON APPROVATI DAL COSTRUTTORE.
- LE OPERAZIONI DI ASSEMBLAGGIO, PREPARAZIONE DELL'ARTICOLO, DI PULIZIA E MANUTENZIONE DEVONO ESSERE EFFETTUATE SOLO DA ADULTI.

ISTRUZIONI D'USO

- 1 APERTURA: per aprire la sdraietta ruotare in avanti i tubi fino al click.
- 2 REGOLAZIONE SCHIENALE: lo schienale è regolabile in 3 posizioni. Ruotare esternamente la leva 1 (che rimarrà in posizione aperta), (fig. a), ruotare esternamente la leva 2 e contemporaneamente regolare lo schienale (fig. b). Una volta scelta la posizione, ricordarsi riportare la leva 1 in posizione chiusa.
- 3 REGOLAZIONE PEDANETTA: la pedanetta è regolabile in due posizioni, per alzarla tirare verso l'esterno, da entrambi i lati, le due levette e contemporaneamente spingere verso l'alto le linguette (fig. a). Pedanetta alzata (fig. b).
- 4 CINTURA DI SICUREZZA: infilare il cinturino nello spartigambe e poi agganciare fino al click (fig. a). Per sganciare la cintura, premere ai lati della fibbia e contemporaneamente tirare verso l'esterno, il cinturino girovita (fig. b).
- 5 CAVALLETTA: la base della sdraietta può essere dondabile (fig. a) o stabile. Per rendere la sdraietta stabile ruotare verso l'esterno il cavalletto stabilizzatore (fig. b).
- 6 TRASPORTO: la sdraietta è dotata di cinture laterali per il trasporto.
- 7 CHIUSURA: per chiudere la sdraietta (fig. a), regolare lo schienale nella posizione più bassa, premere contemporaneamente da entrambi i lati il tasto A e ruotare come in figura i tubi. Quando la sdraietta è chiusa, prima di trasportarla, allacciare l'elastico al gancetto (fig. b). La sdraietta chiusa

EN_English

Thank you for choosing a Peg-Pérego product.

WARNING **IMPORTANT: KEEP** **FOR FUTURE USE**

- **READ THESE INSTRUCTIONS CAREFULLY. FAILURE TO FOLLOW THEM MAY PUT THE CHILD'S SAFETY AT RISK.**
- **THIS RECLINED CRADLE IS DESIGNED FOR CHILDREN UP TO A MAXIMUM WEIGHT OF 9 KG.**
- **DO NOT USE THE RECLINED CRADLE SDRAIETTA WHEN THE CHILD IS ABLE TO SIT UNAIDED.**
- **NEVER LEAVE CHILD UNATTENDED IN THE RECLINED CRADLE.**
- **THIS RECLINED CRADLE IS NOT INTENDED FOR PROLONGED PERIODS OF SLEEPING. IF THE CHILD NEEDS TO SLEEP, IT IS IMPORTANT TO PUT IT IN A SUITABLE COT.**
- **ALWAYS USE THE SAFETY BELTS.**
- **THIS RECLINED CRADLE IS NOT A CHILD CAR SEAT: NEVER USE IT FOR TRANSPORTING A CHILD IN A MOTOR VEHICLE.**
- **DANGER OF STRANGULATION: LEAVE CHILDREN IN THE RECLINED CRADLE WHEN THE SAFETY BELTS ARE LOOSENED OR NOT FASTENED.**
- **RISK OF FALLING: IT IS DANGEROUS TO USE THE RECLINED CRADLE ON A RAISED SURFACE.**
- **DANGER OF SUFFOCATION: THE RECLINED CRADLE CAN OVERTURN ON SOFT SURFACES AND SUFFOCATE THE CHILD. NEVER PUT THE RECLINED CRADLE ON BEDS, SOFAS OR OTHER SOFT SURFACES.**
- **BEFORE USE CHECK THAT ALL OF THE ATTACHMENT MECHANISMS ARE CORRECTLY ENGAGED.**
- **DO NOT USE THE PRODUCT IF THERE ARE MISSING OR BROKEN PARTS.**
- **AVOID INSERTING FINGERS INTO THE**

rimane davvero compatta e occupa pochissimo spazio (fig_c).

8 SFODERABILITA': per sfoderare la sdraietta staccare il velcro (fig_a) e sfilare anteriormente la sacca (fig_b).

9 sfilare lateralmente l'asola della sacca dai tubi (fig_a), sbottonare il retro dello schienale (fig_b) e sfilare dall'alto la sacca (fig_c). **Importante:** nel rivestire la sdraietta, ricordarsi di infilare l'asola nei tubi.

PULIZIA E MANUTENZIONE

MANUTENZIONE DELL'ARTICOLO: proteggere da agenti atmosferici: acqua, pioggia o neve; l'esposizione continua e prolungata al sole potrebbe causare cambiamenti di colore in molti materiali; conservare questo articolo in un posto asciutto.

PULIZIA DEL TELAIO: periodicamente pulire le parti in plastica con un panno umido senza utilizzare solventi o altri prodotti simili; mantenere asciutte tutte le parti in metallo per prevenire la ruggine; mantenere pulite tutte le parti in movimento (meccanismi di regolazione, meccanismi di aggancio) da polvere o sabbia e se occorre, lubrificarle con olio leggero.

PULIZIA DELLE PARTI IN TESSUTO: spazzolare le parti in tessuto per allontanare la polvere e lavare a mano a una temperatura massima di 30° non torcere; non candeggiare al cloro; non stirare; non lavare a secco; non smacchiare con solventi e non asciugare a mezzo di asciugabiancheria a tamburo rotativo.



PEG-PÉREGO S.p.A.



Peg-Pérego S.p.A. è certificata ISO 9001. La certificazione offre ai clienti e ai consumatori la garanzia di una trasparenza e fiducia nel modo di lavorare dell'impresa.

Peg Pérego potrà apportare in qualunque momento modifiche ai modelli descritti in questa pubblicazione, per ragioni di natura tecnica o commerciale. Peg Pérego è a disposizione dei suoi Consumatori per soddisfare al meglio ogni loro esigenza. Per questo, conoscere il parere dei ns. Clienti, è per noi estremamente importante e prezioso. Le saremo quindi molto grati se, dopo aver utilizzato un ns. prodotto, vorrà compilare il QUESTIONARIO SODDISFAZIONE CONSUMATORE, segnalando eventuali osservazioni o suggerimenti, che troverà nel nostro sito internet: www.pegperego.com

SERVIZIO ASSISTENZA PEG-PÉREGO

Se fortuitamente parti del modello vengono perse o danneggiate, usare solo pezzi di ricambio originali Peg Pérego. Per eventuali riparazioni, sostituzioni, informazioni sui prodotti, la vendita di ricambi originali e accessori, contatta il Servizio Assistenza Peg Pérego:

tel. 0039/039/60.88.213 **numero verde:** 800/147.414 (contattabile da rete fissa)

fax 0039/039/33.09.992

e-mail assistenza@pegperego.it **sito internet** www.pegperego.com

MECHANISMS.

BE CAREFUL NOT TO HURT THE CHILD WHEN ADJUSTING THE MECHANISMS (BACKREST).

IT MAY BE DANGEROUS TO USE ACCESSORIES NOT APPROVED BY THE MANUFACTURER.

INSTRUCTIONS

- 1 **OPENING:** To open the baby rocker, rotate the tubes forward until they click into place.
- 2 **ADJUSTING THE BACKREST:** The backrest can be set in 3 different positions. Rotate lever 1 outwards (leaving it in the open position) (fig_a), rotate lever 2 outwards and at the same time adjust the backrest (fig_b). Once in the selected position, remember to close lever 1 again.
- 3 **ADJUSTING THE REAR LEDGE:** the rear ledge can be set at two different heights. To raise it, pull the two levers outwards from both sides and at the same time push the tabs upwards (fig_a). Rear ledge raised (fig_b).
- 4 **SAFETY BELT:** thread the safety belt through the crotch strap and engage the buckle until it clicks (fig_a). To release the safety belt, press the two sides of the buckle and simultaneously pull the waist strap outwards (fig_b).
- 5 **STAND:** the base of the baby rocker can be rocking (fig_a) or stable. To stop it from rocking, rotate the stabilizer stand outwards (fig_b).
- 6 **TRANSPORT:** The baby rocker has carrying straps on the sides.
- 7 **FOLDING UP:** To fold up the baby rocker (fig_a), move the backrest to the lowest position, then press button A simultaneously on both sides and rotate the frame as shown in the figure. Before moving the folded up baby rocker, put the elastic loop around the fastener (fig_b). When folded up, the baby rocker is extremely compact and takes up very little space (fig_c).
- 8 **REMOVABLE COVERS:** To remove the covers of the baby rocker, unfasten the Velcro (fig_a) and pull off the fabric covering from the front (fig_b).
- 9 Slip the cover side loop off the frame tubes (fig_a), unbutton the back of the backrest (fig_b) and slide the cover upwards (fig_c). Important: when re-covering the baby rocker remember to insert the loop onto the tubular frame.

CLEANING AND MAINTENANCE

PRODUCT MAINTENANCE: protect from the weather: water, rain, or snow; prolonged and continuous exposure to bright sunlight may give rise to colour changes of various different materials; store this product in a dry place.

CLEANING THE CHASSIS: periodically clean all plastic parts with a damp cloth. Do not use solvent or similar cleaning products; keep all metal parts dry to prevent rusting; keep moving parts clean (adjustment mechanisms, locking mechanisms) and free of dust and sand and, if necessary, lubricate with light machine oil.

CLEANING FABRIC PARTS: brush fabric parts to remove dust and wash by hand at a maximum temperature of 30°C; do not wring; do not use chlorine bleach, do not iron; do not dry clean; do not apply solvent-based stain removers and do not dry in a tumble dryer.



PEG-PÉREGO S.p.A.



Peg-Pérego S.p.A. is an ISO 9001 certified company. This certification is a guarantee for customers and consumers of the transparency and trustworthiness of the company's procedures and working methods.

Peg Pérego can make changes at any time to the models described in this publication for technical or commercial reasons.

Peg Pérego is at the disposal of its customers and consumers to ensure that all their demands and queries are fully satisfied. It is a key part of our policy to ensure we are always aware of our customers' views and requirements. We would therefore be very grateful if, after using a Peg Pérego product, you take the time to fill in our CUSTOMER SATISFACTION QUESTIONNAIRE, making a note of any comments or suggestions you might have. You can find the questionnaire on the Peg Pérego website: www.pegperegocom

PEG-PÉREGO AFTER-SALES SERVICE

If any parts of your Peg Pérego product should be accidentally mislaid or damaged, use exclusively genuine original Peg Pérego replacements. For any repairs, replacements, product information, and orders for genuine original replacement parts and accessories, contact Peg Pérego After-Sales Service: **tel.** 0039/039/60.88.213 **fax** 0039/039/33.09.992 **e-mail** assistenza@pegperegocom **website** www.pegperegocom

⚠️ AVERTISSEMENT IMPORTANT: À CONSERVER POUR TOUTE UTILISATION ULTÉRIEURE.

- LIRE ATTENTIVEMENT CES INSTRUCTIONS. LA SÉCURITÉ DE L'ENFANT POURRAIT ÊTRE MENACÉE EN CAS DE NON-RESPECT DE CES INSTRUCTIONS.
- NE PLUS UTILISER LE TRANSAT DÈS LORS QUE L'ENFANT PEUT SE TENIR ASSIS TOUT SEUL. (ÂGÉS ENVIRON 9 MOIS; JUSQU' À 9 KG)
- NE JAMAIS LAISSER L'ENFANT SANS SURVEILLANCE DANS LE TRANSAT. CE TRANSAT N'A PAS ÉTÉ CONÇU POUR ÊTRE UTILISÉ POUR UN SOMMEIL PROLONGÉ. SI L'ENFANT A ENVIE DE DORMIR, IL EST IMPORTANT DE LE COUCHER DANS UN LIT APPROPRIÉ.
- TOUJOURS UTILISER LES CEINTURES DE SÉCURITÉ.
- POUR ÉVITER TOUT RISQUE DE CHUTE, VOTRE ENFANT DOIT TOUJOURS ÊTRE ATTACHÉ.
- CE TRANSAT N'EST PAS UN SIÈGE-AUTO: NE JAMAIS UTILISER POUR LE TRANSPORT D'UN ENFANT DANS UN VÉHICULE À MOTEUR.
- DANGER D'ÉTRANGLEMENT: NE JAMAIS LAISSER L'ENFANT DANS LE TRANSAT QUAND LES CEINTURES SONT DESSERRÉES OU DÉTACHÉES.
- DANGER DE CHUTE : IL EST DANGEREUX D'UTILISER LE TRANSAT SUR UNE SURFACE SITUÉE EN HAUTEUR.
- DANGER D'ÉTOUFFEMENT: LE TRANSAT PEUT SE RENVERSER SUR DES SURFACES MOLLES ET ÉTOUFFER

L'ENFANT; NE JAMAIS METTRE LE TRANSAT SUR UN LIT, UN DIVAN OU DES SURFACES MOLLES.

- AVANT L'UTILISATION, S'ASSURER QUE TOUS LES MÉCANISMES DE FIXATION SONT CORRECTEMENT ENCLENCHÉS.
- NE PAS UTILISER LE PRODUIT SI DES PIÈCES SONT MANQUANTES OU CASSÉES
- ÉVITER DE METTRE LES DOIGTS DANS LES MÉCANISMES.
- PRÊTER ATTENTION À LA POSITION DE L'ENFANT LORS DES OPÉRATIONS DE RÉGLAGE DES MÉCANISMES (DOSSIER).
- L'UTILISATION D'ACCESSOIRES N'AYANT PAS ÉTÉ APPROUVÉS PAR LE FABRICANT PEUT ÊTRE DANGEREUSE.
- SEULS LES ADULTES PEUVENT ALLUMER OU ÉTEINDRE LA MUSIQUE DU TRANSAT.
- CONFORME AUX EXIGENCES DE SECURITE.

INSTRUCTIONS D'UTILISATION

- 1 OUVVERTURE : pour ouvrir le transat, tourner les montants en avant jusqu'au click.
- 2 RÉGLAGE DU DOSSIER : Le dossier est réglable en 3 positions. Tourner vers l'extérieur le levier 1 (qui restera en position ouverte) (fig_a). Tourner vers l'extérieur le levier 2 et régler le dossier en même temps (fig_b). Une fois la position choisie, ne pas oublier de mettre le levier 1 en position fermée.
- 3 RÉGLAGE DU MARCHEPIED : Le marche pied se règle en deux positions: pour le relever, tirer vers l'extérieur de part et d'autre les deux petits leviers et, en même temps, pousser les languettes vers le haut (fig_a). Marche pied relevé (fig_b).
- 4 HARNAIS DE SÉCURITÉ : Faire passer la sangle à travers l'entrejambe et unir les deux embouts jusqu'à entendre le clic d'enclenchement (fig_a). Pour décrocher la ceinture, appuyer sur les côtés de la boucle et, dans le même temps, tirer vers l'extérieur la sangle ventrale (fig_b).
- 5 SUPPORT : La base du transat possède une position fixe et une position à bascule (fig_a). Pour mettre le transat en position fixe, tourner vers l'extérieur le support de stabilisation (fig_b).
- 6 TRANSPORT : le transat est doté de ceintures latérales pour le transport.
- 7 FERMETURE : pour fermer le transat (fig_a), régler le dossier dans la position la plus basse, appuyer en même temps sur les deux côtés du bouton A et tourner les montants comme sur l'image. Une fois le transat fermé, avant de le transporter, attacher l'élastique au petit crochet (fig_b). Le transat fermé reste réellement compact et occupe très peu d'espace (fig_c).
- 8 ENLÈVER LA HOUSSE : pour enlever la housse du transat, détacher le velcro (fig_a) et retirer ensuite la housse (fig_b).
- 9 Faire ressortir l'anneau de la housse des tubes sur les côtés (fig_a), déboutonner l'arrière du dossier (fig_b)

et faire glisser la housse par le haut (fig. c). Important : au moment de remonter la housse sur le transat, se rappeler de faire passer les montants dans l'anneau.

NETTOYAGE ET ENTRETIEN

ENTRETIEN DE L'ARTICLE: protéger l'article des agents atmosphériques (eau, pluie ou neige); une exposition continue et prolongée au soleil pourrait entraîner un changement de couleur de nombreux matériaux; ranger cet article dans un lieu sec.

NETTOYAGE DU CHÂSSIS: nettoyer régulièrement les pièces en plastique à l'aide d'un linge humide; ne pas utiliser de solvants ou autres produits similaires. Veiller à ce que toutes les pièces métalliques restent sèches pour prévenir la formation de rouille. Maintenir le bon état de propreté de toutes les pièces mobiles (mécanismes de réglage, mécanismes de fixation, etc.) enlevant poussière ou sable; graisser avec une huile légère si nécessaire.

NETTOYAGE DES ÉLÉMENTS EN TISSU : brosser les éléments en tissu pour enlever la poussière et laver à la main à une température maximale de 30°; ne pas tordre; ne pas utiliser d'eau de javel; ne pas repasser; ne pas laver à sec; ne pas détacher à l'aide de solvants; ne pas sécher dans un sèche-linge à tambour rotatif.



PEG-PÉREGO S.p.A.



Peg-Pérego S.p.A. est certifiée ISO 9001. La certification offre à la clientèle une garantie de transparence et représente un gage de confiance dans la façon de travailler de l'entreprise.

Peg-Pérego se réserve le droit de procéder à tout moment à des modifications sur les modèles décrits dans cet ouvrage, pour des raisons de nature technique ou commerciale.

Peg-Pérego est à la disposition de sa clientèle pour satisfaire au mieux chacune de ses exigences. En cela, il est très important et précieux pour nous de connaître l'opinion de notre clientèle. Nous vous saurions donc gré, après avoir utilisé un de nos produits, de remplir le QUESTIONNAIRE DE SATISFACTION CLIENT, en nous faisant part de toute observation ou suggestion éventuelle. Vous trouverez ce questionnaire sur notre site Internet, à l'adresse www.pegperegocom

SERVICE D'ASSISTANCE PEG-PÉREGO

En cas de perte de pièces ou de rupture de l'une d'elles, utiliser exclusivement des pièces de rechange originales Peg-Pérego. Pour les réparations, les remplacements, les demandes d'informations relatives aux produits et l'achat de pièces de rechange originales et d'accessoires, contacter le service d'assistance Peg-Pérego:

tél. 0039/039/60.88.213 fax 0039/039/33.09.992
e-mail assistenza@pegperegocom site Internet www.pegperegocom

DE_Deutsch

Vielen Dank, dass Sie sich für ein Peg-Pérego Produkt entschieden haben.

WARNUNG WICHTIG: DIESE ANWEISUNGEN AUFBEWAHREN.

- **LESEN SIE DIE ANWEISUNGEN SORGFÄLTIG DURCH. DIE SICHERHEIT DES KINDES KÖNNTE BEI NICHTBEACHTUNG DER ANWEISUNGEN GEFÄHRDET WERDEN.**
- **DIESE BABYWIPPE IST FÜR KINDER MIT EINEM HÖCHSTGEWICHT VON 9 KG ZUGELASSEN.**
- **DIE BABYWIPPE NICHT VERWENDEN, WENN DAS KIND ALLEIN SITZEN KANN.**
- **NIEMALS DAS KIND UNBEAUF SICHTIGT IN DER BABYWIPPE LASSEN.**
- **DIESE BABYWIPPE IST NICHT FÜR EINEN LÄNGEREN SCHLAF GEDACHT. DIE BABYWIPPE ERSETZT NICHT DAS KINDERBETT. HET LIGSTOELTJE IS GEEN VERVANGEND BEDJE; ALS HET KIND MOET SLAPEN, MOET HET IN EEN ECHT BED LIGGEN.**
- **IMMER DIE SICHERHEITSGURTE ANLEGEN.**
- **DIESE BABYWIPPE IST KEIN AUTOSITZ: NIEMALS FÜR DEN TRANSPORT EINES KINDES IN EINEM KRAFTFAHRZEUG VERWENDEN.**
- **ERWÜRGUNGSGEFAHR: NIEMALS DAS KIND BEI LOCKEREN ODER AUSGEHÄNGTEN GURTEN IN DER BABYWIPPE LASSEN.**
- **STURZGEFAHR: DAS VERWENDEN DES STUHLAUF EINER ERHÖHTEN EBENE IST GERÄHR LICH.**
- **ERSTICKUNGSGEFAHR: DIE BABYWIPPE KANN AUF WEICHEN UNTERLAGEN UMKIPPEN UND DAS KIND ERSTICKEN; DIE BABYWIPPE**

NIEMALS AUF BETTEN, SOFAS ODER ANDERE WEICHE UNTERLAGEN STELLEN.

VOR GEBRAUCH

SICHERSTELLEN, DASS ALLE SCHNAPPVORRICHTUNGEN KORREKT BEFESTIGT SIND.

PRODUKT NICHT VERWENDEN, WENN TEILE FEHLEN ODER KAPUTT SIND.

NICHT DIE FINGER IN DIE MECHANISMEN HALTEN.

BEI EINSTELLUNGEN AN DEN MECHANISMEN (RÜCKENTEIL) AUF DAS KIND ACHTGEHEN.

VERWENDEN SIE DIE MENÜLEISTE DER SPIELE UND DEN SONNENSCHIRM NIEMALS BEIM TRANSPORT.

ES KÖNNTE GEFÄHRLICH SEIN, VOM HERSTELLER NICHT GENEHMIGTES ZUBEHÖR ZU VERWENDEN.

NUR ERWACHSENE DIE MUSIK IN DER BABYWIPPE AN- UND AUSSCHALTEN LASSEN.

GERAUCHSANWEISUNG

- 1 ÖFFNEN: Richten Sie zum Öffnen der Liege die Stangen nach vorn hin auf, bis sie einrasten.
- 2 EINSTELLUNG RÜCKENLEHNE: Die Rückenlehne ist in 3 Höhen verstellbar. Hebel 1 nach außen klappen (dieser bleibt offen), (Abb. a), Hebel 2 nach außen klappen und gleichzeitig die Rückenlehne einstellen (Abb. b). Wenn die gewünschte Position eingestellt ist, Hebel 1 wieder zuklappen.
- 3 EINSTELLUNG DER FUSSSTÜTZE: Die Fußstütze ist in zwei verschiedene Positionen verstellbar; zum Hochstellen die zwei Hebel beidseitig nach außen hin ziehen und gleichzeitig die Laschen (Abb. a) nach oben drücken. Fußstütze in hochgestellter Position (Abb. b).
- 4 SICHERHEITSGURT: Den Gurt durch die Beinspreizlasche ziehen und dann anhängen, bis ein Klick zu hören ist (Abb. a). Zum Aushängen des Gurts die Schnalle seitlich andrücken und gleichzeitig den Taillengurt nach außen ziehen (Abb. b).
- 5 STÜTZELEMENT: Das Unterteil der Babywippe kann als Wippe (Abb. a) oder mit Standfunktion eingestellt werden. Zum Einstellen der Babywippe mit Standfunktion das stabilisierende Stützelement nach außen klappen (Abb. b).
- 6 TRANSPORT: Links und rechts an der Liege befinden sich Tragegurte für den Transport.
- 7 SCHLIESSEN: Senken Sie zum Schließen der Liege (Abb. a) die Rückenlehne vollständig ab, drücken Sie dabei auf beiden Seiten gleichzeitig Knopf A und klappen Sie die Stangen zusammen, wie in der Abbildung dargestellt. Sichern Sie die geschlossene Liege vor dem Transport mit der Gummischlaufe am Haken (Abb. b). So ist die geschlossene Liege kompakt und absolut platzsparend (Abb. c).
- 8 ABNEHMEN DES BEZUGS: Öffnen Sie zum Abnehmen des Bezugs die Klettverschlüsse (Abb. a) und ziehen Sie den Bezug nach vorn hin ab (Abb. b).

- 9 Die Beutelöse seitlich aus den Stangen herausziehen (Abb. a), die Rückseite der Rückenlehne aufknöpfen (Abb. b) und den Beutel von oben herausziehen (Abb. c): Wichtig: Beim neuerlichen Beziehen der Babywippe nicht vergessen, die Öse durch die Stangen zu ziehen.

REINIGUNG UND PFLEGE

REINIGUNG DES ARTIKELS: vor Witterungseinflüssen schützen: Wasser, Regen oder Schnee; eine längere Bestrahlung durch die Sonne kann zu Farbänderungen der verschiedenen Materialien führen; diesen Artikel an einem trockenen Ort aufbewahren.

REINIGUNG DES GESTELLS: die Kunststoffteile regelmäßig mit einem feuchten Lappen reinigen – keine Lösungsmittel oder ähnliche Produkte verwenden; sämtliche Metallteile trocken halten, um einem eventuellen Rosten vorzubeugen; alle beweglichen Teile (Einstellungsmechanismen, Befestigungsmechanismen) von Staub oder Sand unbedingt sauber halten und, wenn nötig, mit Leichtöl schmieren.

REINIGEN DER STOFFTEILE: die Stoffteile abbürsten, um den Staub zu entfernen und per Hand bei einer Höchsttemperatur von 30° waschen; nicht auswringen; nicht mit Bleichmittel behandeln; nicht bügeln; nicht chemisch reinigen; die Flecken nicht mit Hilfe von Lösungsmitteln entfernen und nicht in einem Trockner mit Drehtrommel trocknen.



PEG-PÉREGO S.p.A.



Peg-Pérego S.p.A. ist gemäß ISO 9001 zertifiziert. Die Zertifizierung garantiert den Kunden und Verbrauchern Transparenz und ermöglicht das Vertrauen in die Arbeitsweise des Unternehmens.

Peg Pérego kann zu jedem beliebigen Zeitpunkt Änderungen an den in dieser Veröffentlichung beschriebenen Modellen sowohl aus technischen, als auch aus kommerziellen Gründen vornehmen. Peg Pérego steht den Verbrauchern zur Verfügung, um deren Anforderungen auf das Bestmögliche gerecht zu werden. Demnach ist es ausgesprochen wichtig und wertvoll für uns, über die Meinung unserer Kunden Bescheid zu wissen. Wir bitten Sie daher, das FORMULAR ÜBER DIE KONSUMENTENZUFRIEDENHEIT auszufüllen, nachdem Sie unsere Produkte ausprobiert haben. Das Formular ist unter folgender Internetadresse abrufbar: www.pegperegocom

KUNDENDIENST PEG-PÉREGO

Bei Verlust oder Beschädigung ausschließlich Originalersatzteile von Peg Pérego verwenden. Für eventuelle Reparaturen, Produktinformationen, den Austausch diverser Teile bzw. den Kauf von Originalersatzteilen oder Zubehörteilen wenden Sie sich bitte an den Kundendienst Peg Pérego:
Tel. 0039/039/60.88.213 Fax 0039/039/33.09.992
E-Mail assistenza@pegperegocom Webseite www.pegperegocom

ES_Español

Le agradecemos haber elegido un producto Peg-
Pérego.

⚠️ ADVERTENCIA IMPORTANTE: CONSERVAR LAS INSTRUCCIONES PARA FUTURAS CONSULTAS.

- LÉASE ATENTAMENTE ESTAS INSTRUCCIONES. LA SEGURIDAD DEL NIÑO PODRÍA ESTAR EN PELIGRO SI NO SE LEEN DICHAS INSTRUCCIONES.
- ESTA HAMACA SE HA DISEÑADO PARA UN NIÑO DE UN PESO MÁXIMO DE 9 KG.
- NO UTILIZAR LA HAMACA CUANDO EL NIÑO YA PUEDE SENTARSE POR SÍ SOLO.
- NO DEJAR NUNCA A SU HIJO SIN VIGILANCIA EN LA HAMACA.
- ESTA HAMACA NO SE HA DISEÑADO PARA UN PERIODO PROLONGADO DE SUEÑO. LA HAMACA NO SUSTITUYE A LA CUNA; SI EL NIÑO NECESITA DORMIR ES IMPORTANTE PONERLO EN UNA CUNA ADECUADA.
- UTILIZAR SIEMPRE EL CINTURÓN DE SEGURIDAD.
- ESTA HAMACA NO ES UNA SILLA DE AUTO, POR TANTO NO UTILIZAR NUNCA EN UN VEHÍCULO DE MOTOR PARA TRANSPORTAR A UN NIÑO.
- PELIGRO DE ESTRANGULACIÓN EL NIÑO PUEDE ESTRANGULARSE SI LAS CORREAS ESTÁN AFLOJADAS, POR TANTO NO DEJAR NUNCA AL NIÑO EN LA HAMACA SI LAS CORREAS ESTÁN AFLOJADAS O DESENGANCHADAS.
- PELIGRO DE CAÍDA: ES PELIGROSO UTILIZAR LA HAMACA SOBRE UNA SUPERFICIE ELEVADA.

- PELIGRO DE ASFIXIA: LA HAMACA PUEDE VOLCARSE ESTANDO SOBRE SUPERFICIES BLANDAS Y AHOGAR AL NIÑO. NO COLOCAR NUNCA LA HAMACA SOBRE CAMAS, SOFÁS U OTRAS SUPERFICIES BLANDAS.
- ANTES DE SU UTILIZACIÓN, CERCIORARSE DE QUE TODOS LOS DISPOSITIVOS DE ENGANCHE ESTÉN CORRECTAMENTE ENGANCHADOS.
- NO UTILIZAR EL PRODUCTO SI PRESENTA RUPTURAS O FALTAN PIEZAS.
- EVITAR INTRODUCIR LOS DEDOS EN LOS DISPOSITIVOS.
- PRESTAR ATENCIÓN A LA PRESENCIA DEL NIÑO CUANDO SE EFECTÚEN OPERACIONES DE REGULACIÓN DE LOS DISPOSITIVOS (RESPALDO).
- NO UTILIZAR NUNCA LA BARRA DE JUEGOS Y EL PARASOL PARA EL TRANSPORTE.
- PUEDE SER PELIGROSO UTILIZAR ACCESORIOS NO APROBADOS POR EL FABRICANTE.

INSTRUCCIONES DE USO

- 1 APERTURA: Para abrir la hamaca girar hacia delante los bastidores hasta oír el clic.
- 2 REGULACIÓN DEL RESPALDO: el respaldo se regula en 3 posiciones. Girar hacia el exterior la palanca 1 (quedando en posición de apertura), (fig_a), girar hacia el exterior la palanca 2 y al mismo tiempo regular el respaldo (fig_b).
Una vez elegida la posición, recordar dejar la palanquita 1 en posición cerrada.
- 3 REGULACIÓN DEL PATÍN: el patín se regula en dos posiciones, para alzarlo tirar hacia el exterior de las dos palanquitas a ambos lados y simultáneamente empujar hacia arriba las lengüetas (fig_a). Patín alzado (fig_b).
- 4 CINTURÓN DE SEGURIDAD: meter la correa por la tira entepiernas y engancharla hasta oír un "clic" (fig_a). Para desenganchar la correa, pulsar a los lados de la hebilla y simultáneamente tirar hacia fuera el cinturón ventral (fig_b).
- 5 SOPORTE: la base de la hamaca puede balancearse (fig_a) o quedar inmóvil. Para mantener inmóvil la hamaca, girar hacia el exterior el soporte estabilizador (fig_b).
- 6 TRANSPORTE: La hamaca está dotada de asas laterales para el transporte.
- 7 CIERRE: Para cerrar la hamaca (fig_a), regular el respaldo en la posición más baja, pulsar a la vez y en los dos lados el botón A; y girar los bastidores como en la imagen. Cuando la hamaca esté cerrada, enganchar el elástico al gancho (fig_b) antes de transportarla. La hamaca cerrada se mantiene compacta y ocupa muy poco espacio (fig_c).
- 8 DESENFUNDABLE: Para quitar el forro a la hamaca, desabrochar el velcro (fig_a) y sacarlo por la parte trasera (fig_b).

9 Quitar el forro de la ranura de los montantes (fig._a), desbotonar la parte trasera del respaldo (fig._b) y sacar desde arriba el forro (fig._c). Importante: para revestir la hamaca, recordar de meter el forro en la ranura de los montantes.

LIMPIEZA Y MANTENIMIENTO

MANTENIMIENTO DEL PRODUCTO: proteger contra agentes atmosféricos (agua, lluvia o nieve). Una exposición continua y prolongada al sol podría causar cambios de color de muchos materiales. Conservar este producto en un lugar seco.

LIMPIEZA DEL CHASIS: Limpiar periódicamente las partes de plástico con un paño húmedo sin usar solventes u otros productos similares. Mantener secas todas las partes de metal para prevenir la oxidación. Mantener limpias todas las partes móviles (dispositivo de regulación, de enganche...) quitando el polvo o la arena y, en caso necesario, engrasarlas con aceites ligeros.

LIMPIEZA DE LAS PARTES DE TEJIDO: cepillar las partes de tejido quitando el polvo y lavar a mano a una temperatura máxima de 30°. No torcer, no usar lejía, no planchar, no lavar en seco, no usar solventes y no secar utilizando secadoras de tambor rotativo.



PEG-PÉREGO S.p.A



Peg-Pérego S.p.A posee la certificación de la Norma ISO 9001. La certificación ofrece a los clientes y a los consumidores la garantía de transparencia y de confianza en cuanto a los procedimientos de trabajo de la empresa.

Peg-Pérego podrá aportar en cualquier momento modificaciones a los modelos que se describen en el presente manual por razones técnicas o comerciales. Peg-Pérego está a disposición de sus consumidores para responder satisfactoriamente a sus exigencias. De ahí que sea fundamental y extremadamente importante conocer la opinión de nuestros Clientes. Les agradeceríamos por tanto que tras utilizar uno de nuestros productos rellenase, indicando eventuales observaciones o sugerencias, el CUESTIONARIO DE SATISFACCIÓN DEL CONSUMIDOR que se halla en nuestra página Web www.pegperego.com

SERVICIO DE ASISTENCIA PEG-PÉREGO

En caso de que se pierdan o se dañen partes del producto, utilizar sólo repuestos originales Peg-Pérego. Para eventuales reparaciones, cambios e informaciones sobre los productos, así como la venta de recambios originales y accesorios, contactar el Servicio de Asistencia Peg-Pérego:
tel. 0039/039/60.88.213 fax 0039/039/33.09.992
e-mail assistenza@pegperego.it sito internet www.pegperego.com

PT_Português

Obrigado por ter escolhido um produto Peg-Pérego.

⚠️ ADVERTÊNCIA — **IMPORTANTE: — CONSERVE- — AS PARA — UMA FUTURA — CONSULTA.**

- **LEIA ATENTAMENTE ESTAS INSTRUÇÕES. A SEGURANÇA DA CRIANÇA PODE SER COLOCADA EM RISCO SE NÃO SEGUIR ESTAS INSTRUÇÕES.**
- **ESTA ESPREGUIÇADEIRA FOI PROJECTADA PARA UMA CRIANÇA COM PESO MÁXIMO DE 9 Kg.**
- **NÃO UTILIZE A ESPREGUIÇADEIRA, QUANDO A CRIANÇA FOR CAPAZ DE FICAR SENTADA SOZINHA.**
- **NÃO DEIXE JAMAIS SUA CRIANÇA SOZINHA NA ESPREGUIÇADEIRA.**
- **ESTA ESPREGUIÇADEIRA NÃO FOI PROJECTA PARA SER USADA DURANTE UM SONO PROLONGADO. A ESPREGIÇADEIRA NÃO SUBSTITUI A CAMINHA, SE A CRIANÇA PRECISAR DORMIR É IMPORTANTÉ COLOCÁ-LA NUMA CAMINHA ADEQUADA.**
- **UTILIZE SEMPRE OS CINTOS DE SEGURANÇA.**
- **ESTA ESPREGUIÇADEIRA NÃO É UMA CADEIRA PARA AUTOMÓVEL: NÃO UTILIZE JAMAIS PARA TRANSPORTAR UMA CRIANÇA NUM VEÍCULO A MOTOR.**
- **PERIGO DE ESTRANGULAMENTO: NÃO DEIXE JAMAIS A CRIANÇA NA ESPREGUIÇADEIRA QUANDO OS CINTOS ESTIVEREM FROUXOS OU SOLTOS.**
- **PERIGO DE QUEDA: É PERIGOSO UTILIZAR A ESPREGUIÇADEIRA SOBRE UMA SUPERFÍCIE ELEVADA.**

- _ PERIGO DE SUFOCAMENTO: A ESPREGUIÇADEIRA PODE VIRAR SOBRE MACIAS E SUFOCAR A CRIANÇA; NÃO COLOQUE JAMAIS A ESPREGUIÇADEIRA SOBRE CAMAS, SOFÁS OU OUTRAS SUPERFÍCIES MACIAS.
- _ ANTES DE USAR, CERTIFIQUE-SE QUE TODOS OS MECANISMOS DE ENCAIXE ESTEJAM PRESOS CORRECTAMENTE.
- _ NÃO UTILIZE O PRODUTO SE APRESENTAR DEFEITOS OU SE FALTEM PEÇAS.
- _ EVITE INTRODUZIR OS DEDOS NOS MECANISMOS.
- _ PRESTE ATENÇÃO À PRESENÇA DA CRIANÇA QUANDO EFECTUAR OPERAÇÕES DE REGULAÇÃO DOS MECANISMOS (ENCOSTO).
- _ NÃO USE JAMAIS A BARRA DE JOGO E O PÁRA SOL PARA O TRANSPORTE.
- _ PODERIA SER PERIGOSO UTILIZAR ACESSÓRIOS NÃO APROVADOS PELO FABRICANTE.
- _ AS PILHAS RECARREGÁVEIS DEVEM SER RECARREGADAS SOMENTE SOB A SUPERVISÃO DE UM ADULTO.

INSTRUÇÕES DE USO

- 1 ABERTURA: para abrir a espreguiçadeira rode os tubos para a frente até ouvir um clique.
- 2 REGULAÇÃO DO ENCOSTO: o encosto é regulável em 3 posições. Gire externamente a patilha 1 (que ficará na posição aberta), (fig_a), gire externamente a patilha 2 e, ao mesmo tempo, regule o encosto (fig_b). Uma vez escolhida a posição, lembre-se de recolocar a patilha 1 na posição fechada.
- 3 REGULAÇÃO DO REPOUSA-PÉS: o repouso-pés é regulável em duas posições, para o elevar puxe para fora, de ambos os lados, as duas patilhas e contemporaneamente empurre para cima as linguetas (fig_a). Repouso-pés levantado (fig_b).
- 4 CINTO DE SEGURANÇA: insira o cinto no separador de entre-pernas e depois aperte até ouvir um clique (fig_a). Para desapertar o cinto, preme dos lados do arnês e, ao mesmo tempo, puxe para fora o cinto da cintura (fig_b).
- 5 CAVALETE: a base da espreguiçadeira pode balançar (fig_a) ou ficar estável. Para tornar a espreguiçadeira estável gire para fora o cavalete estabilizador (fig_b).
- 6 TRANSPORTE: a espreguiçadeira está equipada com alças laterais para o transporte.
- 7 FÉCHO: para fechar a espreguiçadeira (fig_a), regule o encosto na posição mais baixa, prima ao mesmo tempo de ambos os lados o botão A e rode os tubos, como ilustrado na figura. Quando a espreguiçadeira está fechada, antes de a transportar, prenda o elástico no gancho (fig_b). A espreguiçadeira fechada é muito compacta e ocupa pouquíssimo espaço (fig_c).
- 8 RETIRAR A VESTIDURA: para retirar a vestidura da

espreguiçadeira abra o velcro (fig_a) e desenfie a vestidura na parte da frente (fig_b).
 9 desenfie lateralmente a argola da forra dos tubos (fig_a), desabotee a parte de trás do encosto (fig_b) e remova a forra por cima (fig_c). Importante: ao revestir a espreguiçadeira, recorde-se de enfiar a argola nos tubos.

LIMPEZA E MANUTENÇÃO

MANUTENÇÃO DO ARTIGO: Protecção dos agentes atmosféricos: Água, chuva ou neve; a exposição contínua e prolongada ao sol pode causar alterações de cor em muitos materiais, conserve este artigo num sítio seco.

LIMPEZA DO CHASSIS: Limpe periodicamente as partes em plástico com um pano húmido sem usar solventes ou outros produtos similares; mantenha todas as partes em metal bem secas para prevenir ferrugem; mantenha todas as partes em movimento (mecanismos de regulação, mecanismos de encaixe ...) limpas de poeiras ou areia e se necessário, lubrifique com um óleo leve.

LIMPEZA DAS PARTES EM TECIDO: Escove as partes em tecido para retirar poeiras e lave à mão a uma temperatura máxima de 30°, não torça, não use alvejante ou cloro, não passe a ferro, não lave a seco, não use tira-manchas com solventes e não seque por meio de máquinas de secar com tambor giratório.



PEG-PÉREGO S.p.A.



Peg-Pérego S.p.A. é certificada ISO 9001. A certificação oferece aos clientes e aos consumidores a garantia de transparência e confiança no que se refere ao modo como que a empresa trabalha.

Peg Pérego poderá realizar em qualquer momento alterações nos modelos descritos nesta publicação, por motivos técnicos ou comerciais. Peg Peregó está à disposição dos seus Consumidores para satisfazer ao máximo suas exigências. Portanto, conhecer a opinião de nossos Clientes, é para nós extremamente importante e precioso. Ficaremos muito agradecidos se depois de ter utilizado um nosso produto, quiser preencher o QUESTIONÁRIO DE SATISFAÇÃO DO CONSUMADOR, a indicar eventuais observações ou sugestões, que encontrará em nosso site Internet: www.pegperegocom

SERVIÇO DE ASSISTÊNCIA PEG-PÉREGO

Se casualmente partes do modelo forem perdidas ou danificadas, use somente peças sobressalentes originais Peg-Pérego. Para eventuais reparos, substituições, informações sobre o produto, venda de sobressalentes originais e acessórios, contacte o Serviço de Assistência Peg-Pérego: tel. 0039/039/60.88.213 fax 0039/039/33.09.992 e-mail assistenza@pegperegocom sítio internet www.pegperegocom

NL_Nederlands

Wij danken u voor de keuze van een Peg-Pérego product.

WAARSCHUWING **BELANGRIJK:** **INSTRUCTIES** **BEWAREN VOOR** **TOEKOMSTIG** **GEBRUIK.**

- **LEES DEZE INSTRUCTIES AANDACHTIG. HET KIND KAN GEVAAR LOPEN ALS U DEZE INSTRUCTIES NIET OPVOLGT.**
- DIT LIGSTOELTJE IS BEDOELD VOOR KINDEREN MET EEN MAXIMUM GEWICHT VAN 9 KG.
- LEG HET KIND NIET IN HET LIGSTOELTJE ALS HET ALLEEN RECHTOP KAN ZITTEN.
- LAAT HET KIND NOOIT ONBEWAAKT IN HET LIGSTOELTJE LIGGEN.
- DIT LIGSTOELTJE IS NIET BEDOELD OM KINDEREN ER EEN LANGE TIJD IN TE LATEN SLAPEN. HET LIGSTOELTJE IS GEEN VERVANGEND BEDJE; ALS HET KIND MOET SLAPEN, MOET HET IN EEN ECHT BED LIGGEN.
- **MAAK DE VEILIGHEIDSGORDELS ALTIJD VAST.**
- DIT LIGSTOELTJE IS GEEN AUTOSTOELTJE: GEBRUIK HET NOOIT OM EEN KIND TE VERVOEREN IN EEN MOTORVOERTUIG.
- **GEVAAR VOOR WURGEN: LAAT HET KIND NOOIT IN HET STOELTJE LIGGEN ALS DE GORDELS TE LOS ZITTEN OF NIET ZIJN VASTGEMAAKT.**
- **GEVAAR VOOR VALLEN: HET IS GEVAARLIJK OM HET LIGSTOELTJE ERGENS OP TE ZETTEN.**
- **GEVAAR VOOR STIKKEN: HET LIGSTOELTJE KAN OMKANTELEN OP EEN ZACHTE ONDERGROND WAAROP HET KAN STIKKEN; ZET HET NOOIT**

OP EEN BED, DIVAN OF ANDERE ZACHTE ONDERGRONDEN.

- **VOORDAT U HET KIND IN HET STOELTJE LEGT, CONTROLEERT U OF ALLE SLUITINGEN GOED VAST ZITTEN.**
- **GEBRUIK HET PRODUCT NIET ALS ER DELEN ONTBREKEN OF STUK ZIJN.**
- **STEEK UW VINGERS NIET IN OF TUSSEN MECHANISMEN.**
- **PAS OP HET KIND ALS U MECHANISMEN AFSTELT TERWIJL HET IN HET STOELTJE LIG (RUGGEDEELTE).**
- **VERVOER HET STOELTJE NOOIT MET DE STANG MET SPEELTJES OF DE ZONNEKAP.**
- **HET KAN GEVAARLIJK ZIJN ACCESSOIRES TE GEBRUIKEN DIE NIET ZIJN GOEDGEKEURD DOOR DE FABRIKANT.**
- **ALLEEN VOLWASSENEN MOGEN DE MUZIEKSPeler OP HET STOELTJE AAN EN UIT ZETTEN.**

GEBRUIKSAANWIJZINGEN

- 1 **OPENKLAPPEN:** om het wipstoeltje te openen draait u de buizen naar voren tot u ze hoort klikken.
- 2 **DE RUGSTEUN VERSTELLEN:** u kunt de rugsteun in 3 standen zetten. Draai de hendel 1 naar buiten (zodat deze open blijft staan), (afb_a), draai de hendel 2 naar buiten en verstel tegelijkertijd de rugsteun (afb_b). Als u het ruggedeelte in de gewenste stand hebt gezet, mag u niet vergeten de hendel 1 te sluiten.
- 3 **DE VOETSTEUN VERSTELLEN:** u kunt de voetsteun in twee standen zetten. Om de steun hoger te zetten, trekt u aan beide kanten de twee hendeltjes naar buiten en drukt u tegelijkertijd de lipjes naar boven (afb_a). Voetsteun naar boven (afb_b).
- 4 **VEILIGHEIDSGORDEL:** haal het gordeltje door het beenstuk en zet het vast tot het klikt (afb_a). Om de gordel los te maken, drukt u op de zijkanten van de gesp en trekt u tegelijkertijd het buikgordeltje eruit (afb_b).
- 5 **STANDAARD:** u kunt het onderstel van het ligstoeltje vastzetten of als wiegje gebruiken (afb_a). Om het stoeltje vast te zetten, draait u de standaard naar buiten (afb_b).
- 6 **VERVOER:** het wipstoeltje is aan de zijkanten voorzien van riempjes voor het vervoer.
- 7 **INKLAPPEN:** om het wipstoeltje in te klappen (afb_a) zet u de rugsteun in de laagste stand, drukt u tegelijkertijd aan beide kanten op de knop A en draait u de buizen zoals aangegeven in de afbeelding. Als het wipstoeltje ingeklapt is, maakt u eerst de sluitband aan het haakje vast (afb_b) voordat u het vervoert. Het ingeklapte stoeltje is compact en neemt heel weinig ruimte in (afb_c).
- 8 **VERWIJDERING BINNENBEKLEDING:** om de binnenbekleding te verwijderen maakt u het klittenband los (afb_a) en trekt u de zak vooraan eruit (afb_b).
- 9 haal de opening in de zijkanten van de zak over de buizen (afb_a), knoop de achterkant van de rug los (afb_b) en trek de zak naar boven van het stoeltje af

(afb_c). Belangrijk: vergeet niet deze opening over de buizen te halen als u de hoes weer op het stoeltje doet.

ONDERHOUD EN REINIGEN

HET ARTIKEL ONDERHOUDEN: bescherm het tegen weer en wind: water, regen of sneeuw; een langdurige en continue blootstelling aan zonnestralen kan vele materialen doen verkleuren; bewaar het op een droge en beschutte plaats.

HET FRAME REINIGEN: reinig regelmatig de plastic delen met een vochtige doek, zonder verdunners of andere dergelijke producten; houd de metalen delen droog zodat ze niet kunnen roesten; houd alle bewegende delen schoon (stelmechanismen, sluitmechanismen, wielen...). zorg dat er geen stof of zand op blijft zitten en smeer ze indien nodig met een lichte olie.

DE DELEN IN STOF REINIGEN: borstel de delen in stof zodat er geen stof meer op zit en was ze met de hand in water dat niet warmer is dan 30°. Wring ze niet uit, bleek ze niet en strijk ze niet; laat ze niet stomen; ontvlek ze niet met verdunners en laat ze niet drogen in een droogtrommel.



PEG-PÉREGO S.p.A.



Peg-Pérego S.p.A. is houder van het ISO-certificaat 9001. Dit certificaat biedt aan onze klanten en gebruikers van onze producten een waarborg voor een transparante werkwijze en dus vertrouwen.

Peg Pérego kan op elk ogenblik de in deze documenten beschreven modellen wijzigen om technische of commerciële redenen.

Peg Pérego wenst zo veel en zo goed mogelijk tegemoet te komen aan de wensen van onze klanten. De mening van onze klanten kennen, is dus heel belangrijk voor ons. Wij verzoeken u daarom vriendelijk een ogenblikje tijd te nemen om onze VRAGENLIJST TEVREDEN KLANTEN in te vullen als u één van onze producten gebruikt en ons uw eventuele opmerkingen of suggesties stuurt. U vindt de vragenlijst op het adres: www.pegperego.com

TECHNISCHE SERVICE PEG-PÉREGO

Als delen van het model in uw bezit toevallig beschadigd of verloren raken, vervang deze dan alleen door originele onderdelen van Peg Pérego. Neem voor eventuele reparaties, vervangingen, informatie over het product, verkoop van originele onderdelen en accessoires contact op met de Technische service van Peg Pérego: tel. 0039/039/60.88.213 fax 0039/039/33.09.992 e-mail assistenza@pegperego.it site internet www.pegperego.com

DK Dansk

Tak for dit valg af et produkt fra Peg-Pérego.

⚠ PAS PÅ!

VIGTIGT: GEM DEM TIL FREMTIDIG BRUG.

- LÆS DISSE ANVISNINGER OMHYGGELIGT. DU KAN UDSÆTTE DIT BARN FOR EN SIKKERHEDSRISIKO, HVIS DISSE ANVISNINGER IKKE FØLGES.
- DENNE SKRÅSTOL ER BEREGNET TIL ET BARN MED EN MAKS. VÆGT PÅ 9 KG
- BRUG IKKE HVILESTOLEN, NÅR BARNET ER I STAND TIL AT SIDDE OP ALENE.
- LAD ALDRIG BARNET SIDDE UDEN OPSYN I SKRÅSTOLEN.
- DENNE SKRÅSTOL ER IKKE BEREGNET TIL EN LÆNGEREVARENDE SØVNPERIODE. HVIS BARNET HAR BEHOV FOR AT SOVE, BØR DU LÆGGE DET I EN RIGTIG BARNESENG.
- BRUG ALTID SIKKERHEDSSELERNE.
- DENNE SKRÅSTOL ER IKKE EN AUTO-STOL: BRUG ALDRIG SKRÅSTOLEN TIL TRANSPORT AF BARNET I ET MOTORKØRETØJ.
- KVÆLNINGSFARE: LAD ALDRIG BARNET SIDDE UDEN OPSYN I SKRÅSTOLEN, HVIS SIKKERHEDSSELERNE ER LØSE ELLER IKKE ER SPÆNDETE.
- FARE FOR AT FALDE NED: DET ER FARLIGT AT ANVENDE HVILESTOLEN PÅ EN HØJTLIGGENDE OVERFLADE.
- KVÆLNINGSFARE: SKRÅSTOLEN KAN VÆLTE PÅ BLØDE OVERFLADER OG KVÆLE BARNET. STIL ALDRIG SKRÅSTOLEN PÅ SENGE, SOFAER ELLER ANDET MED BLØD OVERFLADE.
- SØRG FOR, AT ALLE TILKOBLINGSMEKANISMERNE ER

- **AKTIVERET KORREKT FØR BRUGEN.**
- **BRUG IKKE PRODUKTET I TILFÆLDE AF MANGLENDE ELLER DEFEKTE DELE.**
- **UNDGÅ AT ANBRINGE FINGRENE INDE I MEKANISMERNE.**
- **PAS PÅ BARNET, NÅR DET SIDDER I STOLEN VED JUSTERING AF MEKANISMERNE (RYGLÆN).**
- **BRUG ALDRIG LEGETØJSSTANGEN ELLER SOLSKÆRMEN TIL AT BÆRE MED.**
- **DET KAN VÆRE FARLIGT AT ANVENDE TILBEHØR, SOM IKKE ER GODKENDT AF PRODUCENTEN.**

BRUGSANVISNING

- 1 **ÅBNING:** Skråstolen åbnes ved at dreje rørene fremad, indtil de klikker på plads.
- 2 **INDSTILLING AF RYGLÆNET:** Ryglænet kan reguleres i 3 indstillinger. Drej grebet 1 udad (hvor det forbliver i åben indstilling) (fig. a), drej grebet 2 udad samtidigt med at ryglænet indstilles (fig. b). Når den ønskede indstilling er valgt, skal du huske at flytte grebet 1 til lukket indstilling.
- 3 **INDSTILLING AF BENSTØTTEN:** Benstøtten kan reguleres i to indstillinger; for at løfte den trækkes de to greb udad i begge sider, samtidig med at tapperne (fig. a) skubbes opad. Hævet benstøtte (fig. b).
- 4 **SIKKERHEDSSELE:** Stik selen ind gennem skridtremmen og hægt den fast, til den klikker (fig. a). For at løse sikkerhedssele trykkes på begge sider af spændet, mens den lille rem om livet samtidigt trækkes udad (fig. b).
- 5 **STATIV:** Skråstolens underdel kan indstilles til at vippe (fig. a) eller stabilt. For at indstille skråstolen stabilt skal stativets stabiliseringsanordning drejes udad (fig. b).
- 6 **TRANSPORT:** Skråstolen er udstyret med sideremme til at bære den med.
- 7 **LUKNING:** Skråstolen lukkes (fig. a) ved at indstille ryglænet i den nederste indstilling, tryk så samtidigt på begge sider af knappen A og drej rørene som vist på figuren. Når skråstolen er lukket, skal elastikken (fig. b) hægtes på krogen, før den transporteres. Den lukkede skråstol er helt kompakt og optager meget lidt plads (fig. c).
- 8 **AFTAGELIG BEKLÆDNING:** Beklædningen tages af skråstolen ved at løsne velcrolukningen (fig. a) og trække den af fra forsiden (fig. b).
- 9 **Træk øjet på posen sidelæns væk fra rørene (fig. a), åbn knapperne på bagsiden af ryglænet (fig. b) og træk posen af ved at trække den opad (fig. c). Vigtigt:** Når beklædningen igen skal sættes på skråstolen, skal du huske at sætte øjet rundt om rørene.

RENGØRING OG VEDLIGEHOLDELSE

VEDLIGEHOLDELSE AF PRODUKTET: Beskyt produktet mod vejrforholdene: vand, regn eller sne; mange materialer vil skifte farve, såfremt de udsættes for sollys i længere tid; opbevar produktet på et tørt sted.

RENGØRING AF STELLET: Rengør delene i plastik regelmæssigt med en fugtig klud og brug ikke opløsningsmidler eller lignende produkter; hold alle metaldele tørre for at forhindre rustdannelse; hold de bevægelige dele (justeringsmekanismer, påhægningsmekanismer, hjul...) rene og fri for støv

eller sand; smør med en let olie efter behov.

RENGØRING AF DELE I STOF: Børst stofdelene for at fjerne støv og vask dem i hånden ved en højeste temperatur på 30°; må ikke vrides; må ikke klorbleges; må ikke stryges; må ikke kemisk renses; fjern ikke pletter med opløsningsmidler og tør ikke stofdelene i en tromletørremaskine.



PEG-PÉREGO S.p.A.



Peg Pérego S.p.A. er ISO 9001 certificeret. Certificeringen yder kunder og forbrugere garanti for gennemskuellighed og tillid til måden firmaet arbejder på.

Peg-Pérego forbeholder sig retten til på ethvert tidspunkt at foretage ændringer af de heri beskrevne modeller af tekniske eller forretningsmæssige grunde. Peg-Pérego er til forbrugernes disposition med henblik på at opfylde deres behov på bedste måde. Det er derfor yderst vigtigt og værdifuldt for os at høre, hvad vores kunder mener. Vi vil derfor være dig taknemmelige, hvis du efter anvendelsen af et af vores produkter udfylder SPØRGESKEMAET VEDR. KUNDETILFREDSHED, som du finder på vores internetside, hvor du kan anføre bemærkninger eller forslag: www.pegperego.com

SERVICEAFDELINGEN PEG-PÉREGO

Skulle det ske, at dele af modellen mistes eller beskadiges, må der kun anvendes originale Peg-Pérego reservedele. For eventuelle reparationer, udsiftninger, produktoplysninger, salg af originale reservedele og tilbehør bedes du kontakte Serviceafdelingen hos Peg Pérego: Tlf.: 0039/039/60.88.213 fax 0039/039/33.09.992 e-mail assistenza@pegperego.it Internetside www.pegperego.com

FI_Suomi

Kiitos, kun olet valinnut Peg-Pérego-tuotteen.

HUOMAA TÄRKEÄÄ: SÄILYTÄ OHJEET MYÖHEMPÄÄ TARVETTA VARTEN.

- LUE NÄMÄ OHJEET HUOLELLISESTI. LAPSEN TURVALLISUUS SAATTAÄ VAARANTUA, JOS NÄITÄ KÄYTTÖOHJEITA EI NOUDATETA.
- TÄMÄ SITTERI ON SUUNNITELTU ENINTÄÄN 9 KG:N PAINOISELLE LAPSELLE.
- SITTERIN KÄYTTÖ ON LOPETETTAVA, KUN LAPSI ON OPPINUT ISTUMAAN OMIN AVUIN.
- ÄLÄ KOSKAAN JÄTÄ LASTA SITTERIIN ILMAN VALVONTAA.
- SITTERIÄ EI OLE SUUNNITELTU PITKÄKESTOISTA NUKKUMISTA VARTEN. SITTERI EI KORVAA LAPSEN SÄNKYÄ: ON TÄRKEÄÄ ASETTAA LAPSI MAKUULLE, JOS HÄNTÄ NUKUTTAÄ.
- KIINNITÄ LAPSI AINA SITTERIIN TURVAVÖILLÄ.
- TÄMÄ SITTERI EI OLE TURVAISTUIN: ÄLÄ KOSKAAN KÄYTÄ SITÄ LAPSEN KULJETTAMISEEN MOOTTORIAJONEUVOSSA.
- KURISTUMISVAARA: ÄLÄ KOSKAAN JÄTÄ LASTA SITTERIIN, JOS HIIHNAT OVAT LÖYSÄLLÄ TAI AUKI.
- PUTOAMISVAARA: ON VAARALLISTA LASKEA SITTERI LATTIAPINTAA KORKEAMMALLE TASOLLE.
- TUKEHTUMISVAARA: JOS SITTERI SIJOITETAAN PEHMEÄLLE ALUSTALLE, SE VOI KAATUA JA LAPSI VOI TUKEHTUA. ÄLÄ KOSKAAN LASKE SITTERIÄ SÄNGYLLE, SOHVALLE TAI

- MUULLE PEHMEÄLLE ALUSTALLE.
- VARMISTA ENNEN KÄYTTÖÄ, ETTÄ KAIKKI KIINNITYSMEKANISMIT ON LUKITTU OIKEIN.
- ÄLÄ KÄYTÄ TUOTETTA, JOS SIITÄ PUUTTUU OSIA TAI JOKIN OSA ON RIKKI.
- VARO TYÖNTÄMÄSTÄ SORMIASI MEKANISMEIHIN.
- PIDÄ LASTA TARKASTI SILMÄLLÄ, JOS SÄÄDÄT MEKANISMEJA (SELKÄNOJA) HÄNEN LÄSNÄ OLLESSAAN.
- ÄLÄ KOSKAAN KULJETA TUOTETTA KANTAMALLA SITÄ LELUKAARESTA TAI AURINKOLIPASTA.
- MUIDEN KUIN VALMISTAJAN HYVÄKSYMIEIN LISÄVARUSTEIDEN KÄYTTÖ SAATTAÄ OLLA VAARALLISTA.

KÄYTTÖOHJEET

- 1 AVAAMINEN: Sitteri avataan kääntämällä putkia eteenpäin kunnes kuuluu naksahdus.
- 2 SELKÄNOJAN SÄÄTÄMINEN: Selkänoja voidaan säätää kolmeen eri asentoon. Käännä ulospäin vipua 1 (joka jää auki) (kuva_a) ja vipua 2 ja säädä samanaikaisesti selkänojan asentoa (kuva_b). Kun olet säätänyt selkänojan haluamaasi asentoon, muista painaa vipua 1 kiinni.
- 3 JALKATUEN SÄÄTÄMINEN: Jalkatukea voidaan säätää korkeussuunnassa kahteen asentoon. Kun haluat nostaa sitä ylöspäin, vedä vipuja ulospäin molemmilta puolilta ja työnnä jalkatukea samanaikaisesti ylöspäin (kuva_a). Jalkatuki yläasennossa (kuva_b).
- 4 TURVAVYÖ: Pujota vyö jalkojen välistä kulkevan osan läpi ja naksauta solki kiinni (kuva_a). Kun haluat avata vyön, paina solkea reunoilta ja vedä samanaikaisesti vyötärön ympäri kulkevaa vyötä ulospäin (kuva_b).
- 5 TUKIJALKA: Sitteri voi joko keinua jalaksillaan (kuva_a) tai se voidaan lukita liikkumattomaksi. Jos et halua, että äänne keinuu, käännä tukijalka ulos (kuva_b).
- 6 KULJETUS: Sitterissä on sivuhinnat kuljettamista varten.
- 7 SULKEMINEN: Sitteri suljetaan (kuva_a), viemällä selkänoja alimpaan asentoon, painamalla samanaikaisesti painiketta A molemmilla puolilla ja kääntämällä putkia kuten kuvassa. Kun sitteri on kiinni, ennen sen kuljettamista kuminauha täytyy kiinnittää koukkuun (kuva_b). Suljettuna sitteri on todella kompakti ja vie vähän tilaa (kuva_c).
- 8 VERHOILUN IRROTTAMINEN: Sitterin verhoilu irrotetaan irrottamalla ensin tarra (kuva_a) ja vetämällä kangas pois edestä (kuva_b).
- 9 vedä verhoilukankaan rengas irti putkista (kuva_a), avaa selkänojan takana olevat napit (kuva_b) ja vedä kangas irti yläkautta (kuva_c). Tärkeää: kun kiinnität verhoilua takaisin sitteriin, muista pujottaa rengas putkiin kiinni.

PUHDISTUS JA HUOLTO

TUOTTEEN HUOLTO: Suojaa tuote sateelta, lumelta ja vedeltä. Jatkuva altistuminen auringonvalolle saattaa muuttaa monien materiaalien väriä. Säilytä tuote kuivassa paikassa.
RUNGON PUHDISTUS: Puhdista muoviosat säännöllisesti kostealla kankaalla. Älä käytä liuotteita tai muita vastaavia tuotteita. Pidä tuotteen metalliosat kuivina, jotta ne eivät ruostu. Pidä kaikki

liikkuvat osat (säätömekanismit, kiinnitysmekanismit, pyörät jne.) puhtaina ja poista niistä sora ja hiekka. Voitele tarvittaessa kevytöljyllä. KANGASOSIEN PUHDISTUS: Pöly harjataan kangasosista ja kangas pestään käsin enintään 30-asteisessa vedessä. Ei saa vääntää kuivaksi. Ei kloorivalkaisua, ei silitystä, ei kuivapesua, ei tahranpoistoa liuotteilla, ei rumpukuivausta.



PEG-PÉREGO S.p.A.



Peg Pérego S.p.A. on ISO 9001 -sertifioitu yhtiö. Sertifiointi on asiakkaille ja kuluttajille tae siitä, että yritys toimii läpinäkyvästi ja luotettavasti.

Peg Pérego voi koska tahansa tehdä tässä julkaisussa kuvattuihin malleihin teknistä tai kaupallisista syistä muutoksia.

Peg Pérego haluaa palvella asiakkaitaan ja vastata parhaansa mukaan kaikkiin heidän tarpeisiinsa. Siksi asiakkaidemme mielipiteet ovat meille erittäin tärkeitä ja arvokkaita. Olisimmekin hyvin kiitollisia, jos haluaisit tuotettamme käytettyäsi täyttää KULUTTAJAN TYYTYVÄISYYSKYSELYN ja kertoa siinä mahdollisista huomautuksistasi ja parannusehdotuksistasi. Kyselyn löydät Internet-sivuiltamme: www.pegperegogo.com

PEG-PÉREGO-ASIAKASPALVELU

Jos osia tuotteesta katoaa tai vaurioituu, vaihda niiden tilalle ainoastaan alkuperäisiä Peg Pérego -varaosia. Ota yhteys Peg Pérego -asiakaspalveluun korjauksiin, vaihtoihin, tuotetietoihin ja alkuperäisten varaosien ja lisävarusteiden tilaamiseen liittyvissä asioissa.

puh. +39 039 60 88 213 fax +39 039 33 09 992
s-posti assistenza@pegperegogo.it Internet-sivu www.pegperegogo.com

CZ_Čeština

Děkujeme, že jste si vybrali výrobek Peg-Pérego.

⚠ UPOZORNĚNÍ DŮLEŽITÉ: USCHOVEJTE PRO BUDOUCÍ POUŽITÍ.

- PŘEČTĚTE SI POZORNĚ TYTO POKYNY. POKUD SE JIMI NEBUDETE ŘIDIT, MŮŽETE OHROZIT BEZPEČÍ DÍTĚTE.
- TATO LEHAČKA JE ZKONSTRUOVÁNA PRO DÍTĚ S HMOTNOSTÍ MAX. 9 KG.
- NEPOUŽÍVEJTE LŮŽKO, JESTLIŽE JE DÍTĚ SCHOPNÉ SAMO SEDĚT.
- NIKDY NENECHÁVEJTE VAŠE DÍTĚ V LEHAČCE BEZ DOZORU.
- LEHAČKA NENÍ ZKONSTRUOVÁNA PRO DELŠÍ SPÁNEK A NENAHRÁZUJE POSTÝLKU. TOTO LŮŽKO NENAHRÁZUJE POSTÝLKU. JESTLIŽE DÍTĚ POTŘEBUJE SPÁT, ULOŽTE HO DO POSTÝLKY.
- POUŽÍVEJTE VŽDY BEZPEČNOSTNÍ PÁSY.
- LEHAČKU NENÍ VHODNÉ POUŽÍVAT JAKO AUTOSEDAČKU. NEPOUŽÍVEJTE JI NIKDY PRO TRANSPORT DÍTĚTE V MOTOROVÉM VOZIDLE.
- NEBEZPEČÍ UŠKRCENÍ – NENECHÁVAJTE DÍTĚ V LEHAČCE, POKUD JSOU BEZPEČNOSTNÍ PÁSY POVOLENY NEBO ODPOJENY.
- NEBEZPEČÍ PÁDU: JE NEBEZPEČNÉ POKLÁDAT LEHAČKU NA VYVÝŠENÉ PLOCHY.
- NEBEZPEČÍ UDUŠENÍ - LEHAČKA SE MŮŽE NA MĚKKÝCH PLOCHÁCH PŘEVŘHNOUT A ZPŮSOBIT TÍM UDUŠENÍ DÍTĚTE; NEPOKLÁDEJTE NIKDY LEHAČKU NA POSTELE, POHOVKY NEBO NA JINÉ MĚKKÉ PŘEDMĚTY.

- PŘED POUŽITÍM SE PRESVĚČTE JSOU-LI VŠECHNY PRVKY, KTERÉ SLOUŽÍ K PŘIPOUTÁNÍ DÍTETE SPRÁVNĚ NASTAVENÉ.
- NEPOUŽÍVEJTE VÝROBEK, POKUD JSOU NEKTERÉ JEHO ČÁSTI NEKOMPLETNÍ NEBO NEFUNGUJÍCÍ.
- ZABRÁŇTE VNIKNUTÍ PRSTŮ DO MECHANISMŮ.
- DÁVEJTE POZOR NA DÍTE V LEHAČCE, POKUD SEŘIZUJETE JEJÍ MECHANISMY (OPĚRADLA).
- NIKDY NEPOUŽÍVEJTE DRŽÁK NA ZAVĚŠENÍ HRAČEK A SLUNEČNÍK K PŘENÁŠENÍ LEHAČKY.
- POUŽÍTÍ DOPLŇKŮ LEHAČKY, KTERÉ NEJSOU SCHVÁLENY VÝROBCEM, MŮŽE BÝT NEBEZPEČNÉ.

NÁVOD NA POUŽITÍ

- 1 ROZLOŽENÍ: Chcete-li lehátko rozložit, otočte trubky dopředu, až zaklapnou.
- 2 NASTAVENÍ ZÁDOVÉ OPĚRKY: Zádová opěrka je nastavitelná do 3 poloh. Otočte směrem ven páčku 1 (zůstane v otevřené poloze), (obr_a), otočte směrem ven páčku 2 a současně přesuňte zádovou opěrku (obr_b) do zvolené polohy. Po nastavení zvolené polohy nezapomeňte páčku 1 přesunout do zavřené polohy.
- 3 NASTAVENÍ NÁŠLAPNÉ PLOŠINY: Našlapnou plošinu můžete nastavit do dvou poloh. Jestliže chcete plošinu přesunout do horní polohy, zatáhněte z obou stran za obě páčky směrem ven a současně zatlačte na jazýčky směrem nahoru (obr_a). Našlapná plošina v horní poloze (obr_b).
- 4 BEZPEČNOSTNÍ PÁS: Zasuňte pás do přezky pásu na nohy a připněte ho tak, abyste uslyšeli cvaknutí (obr_a). Pro uvolnění pásu stiskněte z obou stran na přezku a současně vytáhněte směrem ven bršňní pás (obr_b).
- 5 STOJAN: Základna lehátka se může houpat (obr_a) nebo být fixní. Pro zafixování lehátka přesuňte směrem ven fixovací základnu (obr_b).
- 6 PŘENÁŠENÍ: Lehátko je vybaveno bočními popruhy, za které ho můžete přenášet.
- 7 SLOŽENÍ: Chcete-li lehátko složit (obr_a), nastavte ho do nižší polohy, stiskněte současně na obou stranách tlačítko A a otočte trubky jako na obrázku. Po složení lehátka ho zajistěte zaháknutím gumičky za háček (obr_b). Dobře složené lehátko zabere jen velmi málo místa (obr_c).
- 8 SEJMUTÍ POTAHŮ: Chcete-li sejmout potah, odepněte suchý zip (obr_a) a stáhněte potah z přední strany (obr_b).
- 9 Stáhněte potah z bočních tyčí (obr_a), odepněte knoflíky na zadní straně zádové opěrky (obr_b) a stáhněte potah shora (obr_c). Důležité upozornění: Při opětovném navlékání potahu nezapomeňte navléct potah na tyče.

ČIŠTĚNÍ A ÚDRŽBA

ÚDRŽBA: Chraňte výrobek před atmosférickými vlivy (voda, déšť nebo sníh); nepřetržitě a dlouhodobé vystavení slunečnímu záření může způsobit změnu barvy mnoha materiálů; uchovávejte výrobek na suchém místě.

ČIŠTĚNÍ PODVOZKU: Pravidelně čistěte umělohmotné

části vlhkým hadrem bez použití rozpouštědel nebo jiných podobných prostředků; kovové části vždy dobře vysušte, aby nedošlo k jejich zrezivění; udržujte veškeré pohyblivé části výrobku čisté (regulační mechanismy, úchytné mechanismy, kola...) a pravidelně z nich odstraňujte prach a písek; v případě potřeby je promažte lehkým olejem.
ČIŠTĚNÍ TEXTILNÍCH ČÁSTÍ: Textilní části pravidelně kartáčujte, aby se na nich neusazoval prach, a perte je v ruce při max. teplotě 30°; neždímejte; nebělte chlórem; nežeňte; nečistěte chemicky; neodstraňujte skvrny pomocí rozpouštědel a nesušte v sušičce s otočným bubnem.



PEG-PÉREGO S.p.A.



Společnost Peg-Pérego S.p.A. je certifikovaná podle ISO 9001. Tato certifikace zaručuje klientům a spotřebitelům transparentnost a spolehlivost ohledně pracovních postupů společnosti.

Společnost Peg Pérego si vyhrazuje právo provést jakékoliv změny a úpravy na modelech popsaných v této publikaci, jestliže si to vyžádají technické nebo obchodní důvody.

Společnost Peg Pérego je k dispozici svým zákazníkům, aby co nejlépe uspokojila veškeré jejich potřeby a požadavky. Z tohoto důvodu je pro společnost velmi užitečné a cenné se seznámit s názory svých zákazníků. Budeme vám proto velmi vděční, když po použití našeho výrobku vyplníte DOTAZNÍK O SPOKOJENOSTI ZÁKAZNÍKŮ, který naleznete na našich internetových stránkách www.pegperegocom, a seznámíte nás s vašimi případnými připomínkami a podněty.

SERVISNÍ SLUŽBA PEG-PÉREGO

V případě ztráty nebo poškození některých částí výrobku použijte pouze originální díly Peg Pérego. Pro případné opravy, výměny, informace o výrobcích a prodej originálních náhradních dílů a doplňků kontaktujte Servisní službu společnosti Peg-Pérego: tel. 0039/039/60.88.213 fax 0039/039/33.09.992 e-mail assistenza@pegperegocom internetové stránky www.pegperegocom

SK_Slovenčina

Ďakujeme, že ste si vybrali výrobok Peg-Pérego.

OPOZORILO **DÔLEŽITÉ:** **USCHOVAJTE** **PRE POUŽITIE V** **BUDÚCNOSTI.**

TIETO INŠTRUKCIE SI POZORNE PREČÍTAJTE. BEZPEČNOSŤ DIEŤAŤA BY MOHLA BYŤ OHROZENÁ V PRÍPADE, ŽE TIETO INŠTRUKCIE NEBUDÚ DODRŽANÉ.

TOTO LEHÁTKO JE SKONŠTRUOVANÉ PRE DIEŤA DO HMOTNOSTI 9 KG.

NEPOUŽÍVAJTE LŮŽKO AK JE DIEŤA SCHOPNÉ SAMO SEDIĎ.

NENECHÁVAJTE NIKDY VAŠE DIEŤA V LEHÁTKU BEZ DOZORU.

LEHÁTKO NIE JE SKONŠTRUOVANÉ NA PRE DLHŠÍ SPÁNOK A NENAHRÁDZA POSTIEĽKU. TOTO LŮŽKO NENAHRÁDZA POSTIEĽKU. AK MÁ DIEŤA POTREBU SPAŤ, ULOŽTE HO DO POSTIEĽKY.

POUŽÍVAJTE VŽDY BEZPEČNOSTNÉ PASY.

LEHÁTKO NIE JE VHODNÉ POUŽÍVAŤ AKO AUTOSEDAČKU. NEPOUŽÍVAJTE HO NIKDY PRE TRANSPORT DIEŤAŤA V MOTOROVOM VOZIDLE.

NEBEZPEČIE UŠKRTENIA –

NENECHÁVAJTE DIEŤA V LEHÁTKU, POKIAĽ SÚ BEZPEČNOSTNÉ PÁSY POVOLENÉ ALEBO ODPOJENÉ.

NEBEZPEČENSTVO PÁDU: JE NEBEZPEČNÉ UKLADAŤ LEHÁTKO NA VYVÝŠENÚ PLOCHU!

NEBEZPEČIE UDUSENIA - LEHÁTKO SA MÔŽE NA MÄKKÝCH PLOCHÁCH PREVRHNÚŤ A SPÔSOBIŤ TAK UDUSENIE DIEŤAŤA; NEUKLADAJTE NIKDY LEHÁTKO NA POSTELE, POHOVKY ALEBO NA INÉ MÄKKÉ PREDMETY.

– PRED POUŽITÍM SA PRESVEDČTE ČI SÚ VŠETKY PRVKY, KTORÉ SLUŽIA NA PRIPÚTANIE DIEŤAŤA SPRÁVNE NASTAVENÉ.

– NEPOUŽÍVAJTE VÝROBOK, POKIAĽ SÚ NIEKTORÉ JEHO ČASTI NEKOMPLETNÉ ALEBO NEFUNKČNÉ. ZABRÁŇTE VNIKNUTIU PRSTOV DO MECHANIZMOV.

– DÁVAJTE POZOR NA DIEŤA V LEHÁTKU, POKIAĽ NA ŇOM NASTAVUJETE MECHANIZMY (OPERADLÁ).

– NIKDY NEPOUŽÍVAJTE DRŽADLO NA ZAVEŠENIE HRAČIEK A SLNEČNÍK NA PRENÁŠANIE LEHÁTKA.

– POUŽÍVANIE DOPLNKOV LEHÁTKA, KTORÉ NIE SÚ SCHVÁLENÉ VÝROBCOM MÔŽE BYŤ NEBEZPEČNÉ.

NÁVOD NA POUŽITIE

- 1 OTVORENIE: aby ste ležadlo otvorili, otočte rúrky dopredu, kým neklíknú.
- 2 NASTAVENIE CHRBTOVEJ OPIERKY: chrbtovú opierku môžete nastaviť do 3 (troch) polôh. Otočte smerom von páčku 1, ktorá zostane v otvorenej polohe (obr_ a), otočte smerom von páčku 2 a súčasne nastavte chrbtovú opierku (obr_ b). Po zvolení želanej polohy nezabudnite vrátiť páčku 1 do uzavretej polohy.
- 3 NASTAVENIE NÁŠLAPNEJ PLOŠINY: nášlapnú plošinu môžete nastaviť do dvoch polôh. Ak ju chcete presunúť do hornej polohy presuňte smerom von z oboch strán obidve páčky a súčasne potiahnite jazyčky smerom nahor (obr_ a). Nášlapná plošina v hornej polohe (obr_ b).
- 4 BEZPEČNOSTNÝ PÁS: zasuňte pás do pásu na nohy a pripnite ho, pokiaľ nebudete počuť cvaknutie (obr_ a). Pre odopnutie bezpečnostného pásu stlačte obe strany pracky a súčasne potiahnite smerom von brušný pás (obr_ b).
- 5 STOJAN: základňa lehátka môže plniť funkciu húpania (obr_ a) alebo môže byť pevná. Pre uvedenie lehátka do pevnej polohy otočte smerom von stabilizačný stojan (obr_ b).
- 6 PRENOS: ležadlo je vybavené bočnými remeňmi na prenos.
- 7 ZATVORENIE: aby ste ležadlo zatvorili (obr_ a), nastavte chrbtovú operadlo do najnižšej polohy, na oboch stranách stlačte súčasne tlačidlo A a, ako na obrázku, otočte rúrky. Keď je ležadlo zatvorené, pred jeho prenosom, zapnite gumičku ku háčiku (obr_ b). Zatvorené ležadlo je kompaktné a zaberá veľmi málo miesta (obr_ c).
- 8 STIAHNUTIE PŮTAHU: aby ste mohli stiahnuť pŮtah, odpojte suchý zips (obr_ a) a pŮtah spredu stiahnite (obr_ b).
- 9 stiahnite pŮtah z bočných tyčí (obr_ a), odopnite gombíky na zadnej strane chrbtovej opierky (obr_ b) a vyvlečte pŮtah zhora (obr_ c). Dôležité upozornenie: pri opätovnom navliekaní pŮtahu nezabudnite navliecť pŮtah na tyče.

ČISTENIE A ÚDRŽBA

ÚDRŽBA VÝROBKU: chráňte výrobok pred atmosférickými vplyvmi: voda, dážď alebo sneh;

nepretržite a dlhodobé vystavenie slnečnému žiareniu môže spôsobiť zmenu farby mnohých materiálov; uchovávajúte výrobok na suchom mieste. ČISTENIE PODVOZKU: pravidelne čistíte umelohmotné časti vlhkou handričkou; nepoužívajte rozpúšťadlá alebo podobné prostriedky; kovové časti výrobku vysušte, aby nedošlo k ich zhrdzaveniu; udržiavajte v čistom stave všetky mobilné časti výrobku (regulačné mechanizmy, úchytné mechanizmy, kolešá...), odstraňujte z nich prach a piesok a v prípade potreby ich namažte ľahkým olejom. ČISTENIE TEXTILNÝCH ČÁSTI: textilné časti výrobku pravidelne vykefujte, čím odstránite prach a pery v rukách pri maximálnej teplote 30°; nežmýkajte; nepoužívajte prostriedky obsahujúce chlór; nežehlite; nečistite chemicky; na odstraňovanie škvrín nepoužívajte rozpúšťadlá a nesušte v sušičke s otáčajúcim sa bubnom.



PEG-PÉREGO S.p.A.



Spoločnosť Peg-Pérego S.p.A. je certifikovaná podľa ISO 9001. Tento certifikát zaručuje zákazníkom a spotrebiteľom transparentnosť a spoľahlivosť vzhľadom na pracovné postupy spoločnosti.

Spoločnosť Peg Pérego môže kedykoľvek vykonať zmeny a úpravy na modeloch, ktoré sú popísané v tejto publikácii, ak si to budú vyžadovať technické alebo obchodné podmienky.

Spoločnosť Peg Pérego je vždy k dispozícii svojim spotrebiteľom, aby čo najlepšie uspokojila všetky ich potreby a požiadavky. Z tohto dôvodu je pre spoločnosť veľmi dôležité a cenné oboznámiť sa s názormi našich zákazníkov. Preto vám budeme veľmi vďační, keď po použití nášho výrobku vyplníte DOTAZNÍK PRE ZISTENIE SPOKOJNOSTI ZÁKAZNIKOV, ktorý nájdete na nasledujúcej internetovej adrese: www.pegperegocom.com. Prosíme vás o uvedenie prípadných postrehov a doporučení.

ASISTENČNÁ SLUŽBA SPOLOČNOSTI PEG-PÉREGO

Ak dôjde k náhodnej strate alebo poškodeniu niektorých častí výrobku, použite len originálne náhradné diely Peg Pérego. Pre prípadné opravy, výmeny, informácie o výrobkoch, predaj náhradných dielov a doplnkov kontaktujte Asistenčnú službu Peg Pérego:
tel. 0039/039/60.88.213 fax 0039/039/33.09.992
e-mail assistenza@pegperegocom internetová stránka www.pegperegocom

HU_Magyar

Köszönjük, hogy a Peg-Pérego termékét választották.



FIGYELMEZTETÉS FONTOS: ŐRIZZÉK MEG A KÉSŐBBI ALKALMAZÁS CÉLJÁBÓL.

- FIGYELMESEN OLVASSÁK EL AZ ALÁBBI UTASÍTÁSOKAT. A GYERMEK BIZTONSÁGÁT VESZÉLYEZTETHETIK AZZAL, HA NEM TARTJÁK BE EZEKET AZ UTASÍTÁSOKAT.
- EZT A PIHENŐSZÉKET MAX. 9 KG SÚLYÚ GYERMEK SZÁMÁRA TERVEZTÉK.
- NE HASZNÁLJA A PIHENŐSZÉKET, AMIKOR A GYERMEK KÉPES EGYEDÜL ŪLVE MARADNI.
- SOHA NE HAGYJÁK ŐRIZETLENÜL A GYERMEKŪKET A PIHENŐSZÉKBEN.
- EZT A PIHENŐSZÉKET NEM HOSSZANTARTÓ ALVÁSHOZ TERVEZTÉK. A PIHENŐSZÉK NEM HELYETTESÍTI A KISÁGYAT, HA A GYERMEKNEK ALVÁSRA VAN SZŪKSÉGE, AKKOR FONTOS AZ, HOGY EGY MEGFELELŐ KISÁGYBA HELYEZZÉK.
- MINDIG HASZNÁLJÁK A BIZTONSÁGI ŐVET.
- EZ A PIHENŐSZÉK NEM AUTÓS GYEREKŪLÉS: SOHA NE HASZNÁLJÁK A GYERMEK MOTOROS JÁRMŪBEN TŪRTÉNŌ SZÁLLÍTÁSÁHOZ.
- FULLADÁS VESZÉLYE: SOHA NE HAGYJÁK A GYERMEKŪKET A PIHENŐSZÉKBEN, AMIKOR AZ ŐV MEGLAZULT VAGY KI VAN KAPCSOLVA.
- LEESÉS VESZÉLYE: A SDRAIETTA PIHENŐSZÉK MAGAS FELŪLETEN VALŌ HASZNÁLATA VESZÉLYES.
- FULLADÁS VESZÉLYE: A PIHENŐSZÉK

PUHA FELÜLETEKEN FELBORULHAT ÉS A GYERMEK FULLDASÁT OKOZHATJA; SOHA NE TEGYÉK A PIHENŐSZÉKET ÁGYRA, DÍVÁNYRA VAGY MÁS PUHA FELÜLETRE.

– A HASZNÁLAT ELŐTT GYŐZŐDJENEK MEG ARRÓL, HOGY MINDEN RÖGZÍTŐ SZERKEZET HELYESEN BE VAN KAPCSOLVA.

– NE HASZNÁLJÁK A TERMÉKET, HA EGYES RÉSZEI HIÁNYOZNAK VAGY AZON TÖRÉST ÉSZLELNEK.

– NE TEGYÉK AZ UJJAIKAT A SZERKEZETEKBE.

– FIGYELJENEK ODA A JELENLÉVŐ GYERMEKRE AKKOR, AMIKOR A SZERKEZETEKET BEÁLLÍTÓ MŰVELETEKET (HÁTTÁMLA) VÉGZIK.

– SOHA NE A JÁTÉKHÍDNÁL ÉS A NAPELLENZŐNÉL MEGFOGVA SZÁLLÍTSÁK.

– A GYÁRTÓ ÁLTAL JÓVÁ NEM HAGYOTT TARTOZÉKOK HASZNÁLATA VESZÉLYES LEHET.

HASZNÁLATI UTASÍTÁS

- 1 SZÉNTNYITÁS: a pihenőszék széntnyitásához forgassák előre a csöveket kattánásig.
- 2 HÁTTÁMLA SZABÁLYOZÁSA: a háttámla 3 pozícióba állítható. Forgassák el kívül az 1-es kart (amely nyitott pozícióban marad), (a_ábra), forgassák el kívül a 2-es kart és ezzel egyidejűleg állítsák be a háttámlát (b_ábra). A pozíció kiválasztása után ne felejtse el visszaállítani az 1-es kart a zárt pozícióba.
- 3 A LÁBTARTÓ BEÁLLÍTÁSA: a lábtartó két pozícióba állítható, a felemeléséhez mindkét oldalon húzzák a kültér felé a két kis kart és ezzel egyidejűleg nyomják felfelé a nyelvecskéket (a_ábra). Felemelt lábtartó (b_ábra).
- 4 BÍZTONSÁGI ÖV: fűzzék be a szíjat a lábvalasztóba majd csatolják be kattánásig (a_ábra). Az öv kikapcsolásához nyomják be a csat oldalait és ezzel egyidejűleg húzzák a derékövet a kültér irányába (b_ábra).
- 5 TÁMASZTÓLÁB: a pihenőszék talpa lehet ringatható (a_ábra) vagy stabil. A pihenőszék stabilizálásához forgassák a kültér felé a stabilizáló támasztólábat (b_ábra).
- 6 SZÁLLÍTÁS: a pihenőszék oldalsó szíjjakkal van felszerelve a szállításhoz.
- 7 ÖSSZECSUKÁS: a pihenőszék összecukásához (a_ábra) állítsák a háttámlát a legalsó pozícióba, egyidejűleg nyomják be mindkét oldalán az A gombot és forgassák el a csöveket az ábra szerint. Amikor a pihenőszék össze van csukva, a szállítás előtt akasztják a gumiszalagot az akasztóra (b_ábra). Az összecukott pihenőszék igazán kisméretű és nagyon kevés helyet foglal (c_ábra).
- 8 HUZAT LEVÉTELE: a pihenőszék huzatának levételéhez válasszák le a tépőzárát (a_ábra) és előlről húzzák le a zsákot (b_ábra).
- 9 húzzák le oldalt a zsákon lévő lyukat a csövekről (a_ábra), gombolják le a háttámla hátulját (b_ábra)

és felülről húzzák le a zsákot (c_ábra). Fontos: a pihenőszék huzatának visszahúzásánál ne felejtsek el ráfűzni a lyukat a csövekre.

TISZTÍTÁS ÉS KARBANTARTÁS

A TERMÉK KARBANTARTÁSA: védjék meg az időjárás viszonyosságoktól: víztől, esőtől vagy hótól; a napsütésnek való folytonos és hosszadalmas kitétel sok alapanyagban színváltozást okozhat; száraz helyen tárolják a terméket.

A VÁZ TISZTÍTÁSA: egy nedves törlőruhával, oldószeres vagy egyéb hasonló termékek alkalmazása nélkül, rendszeresen tisztítsák meg a műanyagból készült részeket; tartsanak szárazon minden fémből készült részt a rozsdásodás megelőzése céljából; tisztítsák le a port vagy a homokot minden mozgó részről (szabályozó mechanizmusok, összekapcsoló mechanizmusok, kerekek...) és szükség esetén könnyű olajjal kenjék be.

A SZÖVETRÉSZEK TISZTÍTÁSA: A SZÖVETRÉSZEK TISZTÍTÁSA: kefélik le a szövetrészeket a por eltávolításához és legfeljebb 30°-os hőmérsékleten, kézzel mossák ki; ne facsarják; ne fehérítsék klórral; ne vasalják; ne végezzenek száraz tisztítást; ne távolítsák el a foltokat oldószerrel és ne szárítsák forgódobos ruhaszárítógépben.



PEG-PÉREGO S.p.A.



A Peg-Pérego Rt. ISO 9001 tanúsítással rendelkezik. A tanúsítvány a vállalati munkamódszer rendszerezettségének és az abban való bizalomnak a garanciáját kínálja az ügyfeleknek és a fogyasztóknak.

A Peg Pérego az ebben a kiadványban ismertetett modelleknél műszaki vagy kereskedelmi jellegű okokból kifolyólag bármikor végrehajthat módosításokat.

A Peg Pérego a Fogyasztói rendelkezésére áll minden igényük legjobb kielégítése céljából. Ehhez az Ügyfeleink véleményének megismerése számunkra rendkívül fontos és értékes. Ezért nagyon hálásak lennénk, ha a termékünk használatbavétele után kitöltönnék a FOGYASZTÓI ÉRTEKELÉSI KÉRDŐÍVET és abban feltüntetnék az esetleges észrevételeiket vagy ötleteiket; a kérdőívet az alábbi internetes weboldalunkon találják meg: www.pegpereg.com

PEG-PÉREGO VEVŐSZOLGÁLAT

Ha a modell részei elveszlenül elvesznek vagy megsérülnek, akkor csak eredeti Peg Pérego cserealkatrészeket használjanak! Az esetleges javítások, cserék, a termékekkel kapcsolatos információk valamint az eredeti alkatrészek és tartozékok értékesítése ügyében vegyék fel a kapcsolatot a Peg Pérego Vevőszolgálatával: tel. 0039/039/60.88.213 fax 0039/039/33.09.992 e-mail assistenza@pegpereg.it internetes weboldal www.pegpereg.com

SL_Slovenščina

Hvala, ker ste izbrali izdelek Peg-Pérego.

OPOZORILO

POMEMBNO: SHRANITE JIH ZA BODOČO UPORABO.

— SKRIBNO PREBERITE TA NAVODILA. ČE NE UPOŠTEVATE TEH NAVODIL, LAHKO OTROKA SPRAVITE V NEVARNOST.

— TA LEŽALNIK JE NAMENJEN OTROKOM Z NAJVEČJO DOVOLJENO TEŽO 9 KG.

— LEŽALNIKA NE UPORABLJAJTE, KO OTROK ZNA ŽE SAM SEDETI.

— OTROKA V LEŽALNIKU NIKOLI NE PUSTITE BREZ NADZORA.

— LEŽALNIK NI NAMENJEN ZA DALJŠA OBDOBJA OTROKOVEGA SPANJA. LEŽALNIK NE ZAMENJUJE POSTELJICE. ČE ŽELI OTROK SPATI, JE ZELO POMEMBNO, DA GA ZA TO POLEŽETE V PRIMERNO POSTELJICO. VEDNO UPORABLJAJTE VARNOSTNE PASOVE.

— TA LEŽALNIK NI AVTOSEDEŽ: NIKOLI GA NE UPORABLJAJTE ZA PREVAŽANJE OTROKA V MOTORNEM VOZILU.

— NEVARNOST ZADAVLJENJA: OTROKA NIKOLI NE PUŠČAJTE V LEŽALNIKU, KO SO VARNOSTNI PASOVI ZRAHLJANI ALI ODPETI.

— NEVARNOST PADCA: LEŽALNIK SDRAIETTA JE NEVARNO UPORABLJATI NA DVIGNJENI POVRŠINI.

— NEVARNOST ZADUŠITVE: LEŽALNIK SE LAHKO NA MEHKIH POVRŠINAH PREKUCNE IN OTROKA ZADUŠI; LEŽALNIKA NIKOLI NE POSTAVLJAJTE NA POSTELJE, KAVČE ALI DRUGE MEHKE POVRŠINE.

— PRED UPORABO SE PREPRIČAJTE, DA SO VSI MEHANIZMI ZA PRIPENJANJE PRAVILNO PRIPETI.

— NE UPORABLJAJTE IZDELKA, ČE NEKATERI NJEGOVI DELI MANJKAJO ALI SO POŠKODOVANI.

— V MEHANIZME NE VTIKAJTE PRSTOV.

— PAZITE NA OTROKA, KO PRILAGAJATE MEHANIZME (HRBTNI NASLON).

— NIKOLI NE UPORABLJAJTE IGRALNE PREČKE IN SENČNIKA ZA PRENAŠANJE

— UPORABLJANJE DODATNE OPREME, KI JE NI ODOBRILO PROIZVAJALEC, BI LAHKO BILO NEVARNO.

NAVODILA ZA UPORABO

- 1 ODPIRANJE: da bi odprli ležalnik, zavrtite cevi naprej, dokler ne klikne.
- 2 URAVNAVANJE HRBTNEGA NASLONA: hrbtni naslon je nastavljen v tri položaje. Na zunanji strani zavrtite vzvod 1 (ki bo ostal v odprtem položaju), (risba_a); nato na zunanji strani zavrtite vzvod 2 in sočasno nastavite hrbtni naslon (risba_b). Ko izberete položaj, ne pozabite prestaviti vzvoda 1 v zaprti položaj.
- 3 URAVNAVANJE PODNOŽNIKA: A• Podnožnik je mogoče uravnati v dva položaja; da bi ga dvignili, povlecite oba jezička ob straneh navzven in sočasno potisnite jezička navzgor (risba_a). Dvignjen podnožnik (risba_b).
- 4 VARNOSTNI PAS: vstavite pas v mednožni jermenček in spnite, dokler ne klikne (risba_a). Da bi odpeli pas, pritisnite ob straneh sponke in sočasno jermenček okoli pasu potegnite navzven (risba_b).
- 5 STOJALO: podstavek ležalnika se lahko guga (risba_a) ali stoji pri miru. Da bi bil ležalnik pri miru, zavrtite stojalce za stabilizacijo (risba_b) navzven.
- 6 PRENAŠANJE: ležalnik je opremljen s petimi bočnimi pasovi za prenašanje.
- 7 ZAPIRANJE: da bi zaprli ležalnik (risba_a), uravnajte hrbtni naslon v najnižji položaj in sočasno z obeh strani pritisnite gumb A, nato pa zavrtite cevi ogrodja, kot prikazuje risba. Ko je ležalnik zaprt, pripnite elastiko na zanko (risba_b), preden ga prenašate. Zaprt ležalnik je res majhen in zavzame zelo malo prostora (risba_c).
- 8 SNEMLJIVOST PREVLEK: da bi sneli prevleko z ležalnika, odpnite ježka (risba_a) in vrečo snemite s sprednje strani (risba_b).
- 9 Od strani snemite rezo vreče s cevi (risba_a), odpnite zadnji del hrbtnega naslona (risba_b) in od zgoraj snemite vrečo (risba_c). Pomembno: ko ležalnik oblačite, ne pozabite nataktni reže na cevi.

ČIŠČENJE IN VZDRŽEVANJE

VZDRŽEVANJE IZDELKA: zaščitite pred atmosferskimi vplivi: vodo, dežjem ali snegom; daljše izpostavljanje soncu lahko povzroči spremembo barve veliko materialov; izdelek vedno spravljajte na suhem mestu. ČIŠČENJE OGRODJA: plastične dele redno brišite z vlažno krpo. Ne uporabljajte topil ali drugih podobnih izdelkov; pazite, da bodo vsi kovinski deli suhi, da bi preprečili rjo; pazite, da premični deli (mehanizmi za uravnavanje, mehanizmi za pripenjanje, kolesa ...) ne bodo prašni in, če je to potrebno, jih podmazite z lahkim oljem.

ČIŠČENJE DELOV IZ BLAGA: blago skratčite, da z njega

odstranite prah in ga operite na roke pri največ 30°; ne ožemajte; ne uporabljajte klorovega belila; ne likajte; ne uporabljajte kemičnega čiščenja; ne čistite s topili in ne uporabljajte sušilca za perilo s vrtljivim bobnom.



PEG-PÉREGO S.p.A.



Peg Pérego S.p.A. ima certifikat ISO 9001. Certifikat za stranke in uporabnike pomeni garancijo transparentnosti in zaupanja v delo podjetja.

Peg Pérego se lahko kadarkoli odloči, da bo spremenil modele, objavljene v

katalogu, najsi bo to zaradi tehničnih ali podjetniških razlogov.

Peg Pérego je vedno na voljo svojim strankam, da v kar največji meri izpolni njihove potrebe. Zato je za nas zelo pomembno, da poznamo mnenje svojih strank. Hvaležni vam bomo, če si boste, ko boste uporabili naš izdelek, vzeli čas in izpolnili VPRAŠALNIK O ZADOVOLJSTVU STRANK, ki ga boste našli na naših spletnih straneh, na naslovu: www.pegperegocom

CENTER ZA POMOČ UPORABNIKOM

Če izgubite ali poškodujete sestavni del izdelka, uporabite izključno originalne rezervne dele Peg Pérego. Za morebitna popravila, zamenjave, podatke o izdelkih, prodajo originalnih rezervnih delov in dodatkov, stopite v stik s centrom za pomoč uporabnikom Peg Pérego:

tel. 0039/039/6088213 faks 0039/039/3309992
e-pošta assistenza@pegperegocom spletna stran www.pegperegocom

RU_Русский

Благодарим вас за то, что вы выбрали продукцию компании Peg-Perego.

⚠️ ПРЕДУПРЕЖДЕНИЕ

ВАЖНО: СОХРАНИТЕ ИНСТРУКЦИЮ ДЛЯ БУДУЩЕГО ИСПОЛЬЗОВАНИЯ.

- ВНИМАТЕЛЬНО ПРОЧИТАТЕ НАСТОЯЩУЮ ИНСТРУКЦИЮ. ЕЕ НЕВЫПОЛНЕНИЕ МОЖЕТ ПОСТАВИТЬ ПОД УГРОЗУ БЕЗОПАСНОСТЬ РЕБЕНКА.
- ЭТОТ ШЕЗЛОНГ РАЗРАБОТАН ДЛЯ РЕБЕНКА ВЕСОМ 9 КГ МАКСИМУМ.
- НЕ ИСПОЛЬЗУЙТЕ ШЕЗЛОНГ, КОГДА РЕБЕНОК МОЖЕТ СИДЕТЬ АМОСТОЯТЕЛЬНО.
- НИКОГДА НЕ ОСТАВЛЯЙТЕ РЕБЕНКА, НАХОДЯЩЕГОСЯ НА ШЕЗЛОНГЕ, БЕЗ ПРИСМОТРА .
- ДАННЫЙ ДЕТСКИЙ ШЕЗЛОНГ НЕ ПРЕДНАЗНАЧЕН ДЛЯ ДОЛГОГО НАХОЖДЕНИЯ В НЕМ РЕБЕНКА ВО ВРЕМЯ СНА. ШЕЗЛОНГ НЕ ЗАМЕНЯЕТ КРОВАТКУ: ЕСЛИ РЕБЕНКУ НАДО ПОСПАТЬ, ТО НЕОБХОДИМО УЛОЖИТЬ ЕГО В ПОДХОДЯЩУЮ КРОВАТКУ.
- ВСЕГДА ИСПОЛЬЗУЙТЕ РЕМНИ БЕЗОПАСНОСТИ.
- ЭТО ШЕЗЛОНГ, А НЕ АВТОМОБИЛЬНОЕ КРЕСЛО. НИ В КОЕМ СЛУЧАЕ НЕ ИСПОЛЬЗУЙТЕ ЕГО ДЛЯ ПЕРЕВОЗКИ РЕБЕНКА В АВТОМОБИЛЕ.
- ОПАСНОСТЬ УДУШЕНИЯ: НИ В КОЕМ СЛУЧАЕ НЕ ОСТАВЛЯЙТЕ РЕБЕНКА НА ШЕЗЛОНГЕ, ЕСЛИ РЕМНИ ОСЛАБЛЕНЫ ИЛИ РАССТЕГНУТЫ.
- ОПАСНОСТЬ ПАДЕНИЯ:

ИСПОЛЬЗОВАНИЕ ШЕЗЛОНГА НА ВЫСОКОЙ ПОВЕРХНОСТИ МОЖЕТ БЫТЬ ОПАСНЫМ.

ОПАСНОСТЬ УДУШЕНИЯ: НА МЯГКИХ ПОВЕРХНОСТЯХ ШЕЗЛОНГ МОЖЕТ ОПРОКИНУТЬСЯ И УДУШИТЬ РЕБЕНКА. НИКОГДА НЕ СТАВЬТЕ ШЕЗЛОНГ НА КРОВАТИ, ДИВАНЫ И ДРУГИЕ МЯГКИЕ ПОВЕРХНОСТИ.

ПЕРЕД ИСПОЛЬЗОВАНИЕМ УБЕДИТЕСЬ, ЧТО ВСЕ МЕХАНИЗМЫ КРЕПЛЕНИЯ ПРАВИЛЬНО ЗАЦЕПЛЕНЫ.

НЕ ПОЛЬЗУЙТЕСЬ ИЗДЕЛИЕМ ПРИ ОБНАРУЖЕНИИ В НЕМ НЕДОСТАЮЩИХ ЧАСТЕЙ ИЛИ ПОЛОМОК.

НЕ ДОПУСКАЙТЕ ПОПАДАНИЯ ПАЛЬЦЕВ В МЕХАНИЗМЫ.

ПРИ ВЫПОЛНЕНИИ РЕГУЛИРОВКИ МЕХАНИЗМОВ (СПИНКА) БУДЬТЕ ОЧЕНЬ ВНИМАТЕЛЬНЫ, ЕСЛИ В ШЕЗЛОНГЕ СИДИТ РЕБЕНОК.

ДЛЯ ПЕРЕНОСА НИ В КОЕМ СЛУЧАЕ НЕ ПОЛЬЗУЙТЕСЬ ДУГОЙ ДЛЯ ИГРУШЕК И СОЛНЦЕЗАЩИТНОЙ КРЫШЕЙ

ИСПОЛЬЗОВАНИЕ ПРИНАДЛЕЖНОСТЕЙ, НЕ ОДОБРЕННЫХ ИЗГОТОВИТЕЛЕМ, МОЖЕТ БЫТЬ ОПАСНЫМ.

ИНСТРУКЦИЯ ПО ЭКСПЛУАТАЦИИ

- ОТКРЫВАНИЕ:** чтобы открыть шезлонг, поверните трубки вперед до щелчка.
- РЕГУЛИРОВКА СПИНКИ:** Спинка регулируется в 3 положениях. Сместите наружу рычаг 1 (который останется в открытом положении) (рис_а), сместите наружу рычаг 2 и одновременно отрегулируйте спинку (рис_б). Выбрав необходимое положение, не забудьте перевести рычаг 1 в закрытое положение.
- РЕГУЛИРОВКА ПОДНОЖКИ:** подножка регулируется в двух положениях: для подъема сместите наружу с двух сторон два рычажка, и одновременно с этим сместите вверх язычки (рис_а). Поднятая подножка (рис_б).
- РЕМЕНЬ БЕЗОПАСНОСТИ:** пропустите ремень в центральный ремешок и застегните до щелчка (рис_а). Для расстегивания ремня нажмите пряжку сбоку и одновременно сместите наружу поясничный ремешок (рис_б).
- ПОДСТАВКА:** основание шезлонга может качаться (рис_а) или стоять ровно. Чтобы шезлонг стоял ровно, сместите наружу подставку-стабилизатор (рис_б).
- ТРАНСПОРТИРОВКА:** шезлонг оснащен боковыми ремнями для переноски.

- СКЛАДЫВАНИЕ:** чтобы сложить шезлонг (рис_а), установите спинку в самой нижней позиции, одновременно нажмите на клавиши А, расположенные с двух сторон, и поверните трубки, как показано на рисунке. Сложив шезлонг, перед транспортировкой накройте эластичную ленту на защелку (рис_б). В сложенном виде шезлонг очень компактен и занимает совсем мало места (рис_с).
- РАЗБОРКА:** чтобы разобрать шезлонг, отстегните липучки (рис_а) и снимите чехол, начиная с задней стороны (рис_б).
- снимите сбоку петлю обивки с труб (рис_а), расстегните верхнюю часть спинки (рис_б) и удалите обивку сверху (рис_с). Важно: когда устанавливается обивка на место, не забудьте надеть петлю на трубы.

ЧИСТКА И УХОД

УХОД ЗА ИЗДЕЛИЕМ: защитите изделие от атмосферных осадков - снега или дождя. Постоянная и продолжительная подверженность солнечному лучам может вызвать цветные изменения многих материалов. Храните это изделие в сухом месте.

ЧИСТКА ШАССИ: периодически очищайте пластмассовые детали влажной тряпкой, без использования растворителей и сходных веществ. Держите металлические части изделия сухими, чтобы предотвратить образование ржавчины. Поддерживайте чистоту всех движущихся деталей (регулирующие и соединительные детали), удаляя пыль и песок. При необходимости, смажьте их легким маслом.

ЧИСТКА ТКАНЫХ ЧАСТЕЙ: чистите щеткой тканые части, чтобы удалить пыль. Стирайте вручную при макс. температуре 30°, не выкручивать; не отбеливать хлором; не гладить; не чистить в химчистке; не обрабатывать растворителями и не сушить при помощи барабанных сушильных машин.



PEG-PEREGO S.p.A.



Peg-Perego S.p.A. сертифицирована по ISO 9001. Сертификация гарантирует заказчикам и потребителям, что компания работает, соблюдая принципы гласности и доверия.

Компания Peg-Perego имеет право вносить в любой момент изменения в модели, описанные в настоящем издании, по причинам технического или коммерческого характера. Peg-Perego находится к услугам своих клиентов для полного удовлетворения всех их требований. Поэтому, для нас очень важно знать мнение наших клиентов. Поэтому, мы будем вам признательны, если после использования нашего изделия вы заполните АНКЕТУ ОБ УДОВЛЕТВОРЕННОСТИ ПОТРЕБИТЕЛЯ, которую можно найти на нашем сайте в Интернете, высказывая свои замечания или рекомендации. www.pegperego.com

СЛУЖБА ОБСЛУЖИВАНИЯ PEG-PEREGO

В случае утери или повреждения частей изделия, используйте только фирменные запасные части Peg-Perego. Для выполнения ремонта, замены деталей, получения справок об изделии, продажи фирменных запчастей и принадлежностей вы можете обращаться в службу обслуживания Peg-Perego:

тел.: 0039/039/60.88.213 факс 0039/039/33.09.992
e-mail assistenza@pegperego.it сайт в интернете: www.pegperego.com

TR_Türkçe

Bir Peg-Pérego ürününü tercih ettiğiniz için size teşekkür ederiz.

⚠ UYARI

ÖNEMLİ: İLERİDE KULLANMAK ÜZERE SAKLAYINIZ.

- BU TALIMATLARI DİKKATLİCE OKUYUNUZ. BU TALIMATLARA UYULMAMASI HALİNDE BEBEĞİN GÜVENLİĞİ RISKE ATILABİLİR.
- BU ŞEZLONG 9 KG. DEN AĞIR OLMAYAN ÇOCUKLAR İÇİN TASARLANMIŞTIR.
- BEBEK OTURMA AŞAMASINA GELDİĞİNDE ŞEZLONGU KULLANMAYINIZ.
- ŞEZLONGDA ÇOCUĞUNUZU HİÇBİR ZAMAN TEK BAŞINA BIRAKMAYINIZ.
- SÖZ KONUSU ŞEZLONG UZUN SÜRELİ UYKU İÇİN TASARLANMAMIŞTIR. ŞEZLONG YATAK YERİNE KULLANILAMAZ. ÇOCUĞUN UYKUSU GELDİĞİNDE, ONU UYGUN BİR YATAĞA YATIRMANIZ GEREKMEKTEDİR.
- HER ZAMAN İÇİN EMNİYET KEMERLERİNİ KULLANINIZ.
- BU ŞEZLONG ARABA KOLTUĞU DEĞİLDİR : HİÇBİR ZAMAN İÇİN BEBEĞİN MOTORLU ARAÇTA TAŞINMASI AMACIYLA KULLANILMAMALIDIR.
- BOĞULMA TEHLİKESİ: KEMERLER AÇIK VEYAHUT DA GEVŞEK VAZİYETTEYKEN BEBEĞİ KOLTUKTA BIRAKMAYINIZ.
- DÜŞME TEHLİKESİ: ŞEZLONGU EĞİMLİ DÜZEY ÜZERİNDE KULLANMAK TEHLİKELİDİR
- BOĞULMA TEHLİKESİ : ŞEZLONG

- YUMUŞAK ZEMİNLERE KONULMASI HALİNDE DEVRİLEBİLİR VE BEBEĞİN BOĞULMASI SONUCU DOĞABİLİR, KOLTUĞU HİÇBİR ZAMAN İÇİN YATAK, DİVAN VE DİĞER YUMUŞAK ZEMİNLERE YERLEŞTİRMEYİNİZ.
- ÜRÜNÜ KULLANMADAN EVVEL TÜM BAĞLANTI AKSAMLARININ TAM OLARAK TAKILDIGINDAN EMİN OLUNUZ.
- KIRIK YA DA EKSİK PARÇALI ÜRÜNLERİ KULLANMAYIN..
- PARMAKLARINIZI MEKANİZMALAR ARASINA SOKMAYINIZ.
- MEKANİZMALARIN AYAR İŞLEMLERİ (SIRTLIK) YAPILIRKEN ÇOCUĞUN KONUMUNA DİKKAT EDİNİZ.
- OYUN ÇUBUĞUNU VE GÜNEŞ KORUYUCUYU TAŞIMA AMAÇLI ASLA KULLANMAYINIZ.
- ÜRETİCİ TARAFINDAN ONAYLANMAMIŞ OLAN AKSESUARLARIN KULLANIMI TEHLİKELİ OLABİLİR.

KULLANIM KILAVUZU

- AÇMA: Şezlongu açmak için, boruları klik sesi duyulana kadar öne doğru çeviriniz.
- SIRTLIK AYARI : Sırtlık ayarı 3 değişik şekilde yapılabilir. 1 numaralı kolu dışa doğru çeviriniz (açık konumda kalacaktır), (şekil_a), 2 numaralı kolu dışa doğru çeviriniz ve eşzamanlı olarak da sırtlığı ayarlayınız (şekil_b). Arzulanan konumun seçimini müteakiben 1 numaralı kolu kapalı konuma getirmeyi unutmayınız.
- BASAMAĞIN AYARLANMASI : Basamak iki değişik konumda ayarlanabilir, kaldırmak için her iki tarafından tutarak iki adet kolu dışa doğru çekiniz ve eşzamanlı olarak da iki dilçigi (şekil_a) yukarı doğru itiniz. Yüksek konumlu basamak (şekil_b).
- EMNİYET KEMERİ : Kemeri bacak arası bandından geçirin ve “klik” sesini duyacak şekilde takınız (şekil_a). Kemeri çözmek için kemer tokasının yan taraflarına bastırınız ve eşzamanlı olarak da bel kemerini dışarı doğru çekiniz (şekil_b).
- TAŞIYICI AYAK : Şezlongun mesnedi sallanabilir (şekil_a) veyahut da sabit olabilir. Şezlongu sabit hale getirmek için tespit mekanizmasını dışa doğru çeviriniz (şekil_b).
- TAŞIMA: Bu şezlong taşıma için yan kayışlarla donatılmıştır.
- KAPATMA: Şezlongu kapatmak için (şek_a), sırt dayanağını en alçak konuma ayarlayınız, aynı anda her iki yandan A tuşuna basınız ve boruları şekilde gösterildiği gibi çeviriniz. Şezlong kapandığında, taşımadan önce, lastiği kancaya takınız (şek_b). Şezlong kapalı durumda iken tamamen kompakttır ve çok az yer kaplar (şek_c).
- KILIFTAN ÇIKARILMASI: Şezlongun kılıfını çıkarmak için velkroyu açınız (şek_a) ve kılıfı ön kısımdan çıkarınız (şek_b).

9 Torbanın iliğini taşıyıcı boru aksamından yanlamasına sıyrınız (şekil_a), sırtlığın arkasında yer alan düğmeyi açınız (şekil_b) ve kılıfı yukarıdan çekerek sıyrınız (şekil_c). Önemli : Şezlong kılıfını tekrar takarken iliklerini borulara takmayı ihmal etmeyiniz.

TEMİZLİK VE BAKIM

ÜRÜNÜN BAKIMI ; atmosferik etkenlerden koruyunuz : bu ürünün, su, yağmur, kar gibi atmosferik etkenlerden muhafaza edilmesi gerekir; uzun süreli güneşe maruz kalınması halinde bazı aksamda renk değişimleri görülebilir; söz konusu ürünü kuru bir mekanda muhafaza ediniz.

ŞASE TEMİZLİĞİ : plastik aksamları periyodik olarak nemli bezle, herhangi bir solvent veyahut da benzeri mamul kullanmaksızın temizleyiniz; metal kısımların paslanmaya karşı korunabilmesi için kuru muhafaza edilmesi gerekmektedir; tüm müteharrik aksamın (ayar mekanizmaları, kancalama mekanizmaları, vs.) temiz olmasını sağlayınız, toz ve kum gibi maddelerle kaplanmasına mahal vermemeyiniz, gerektiği takdirle ince yağ ile yağlayınız.

KUMAŞ KISIMLARIN TEMİZLİĞİ : kumaş zeminlerin tozdan arındırılması amacıyla fırça kullanınız ve azami 30° derece ısıdaki suda yıkayınız; sıkımayınız; klorlu maddeler ile kaynatmayınız; ütölemeyiniz; kuru temizleme yapmayınız, leke çıkartıcı solventler kullanmayınız, döner santrifüjli tambur kurutucularda kurutmayınız.



PEG-PÉREGO S.p.A.



Peg-Pérego S.p.A. ISO 9001 sertifikasına sahiptir. Söz konusu sertifikalandırma, Kullanıcılara, Şirketin şeffaf ve güvenilir çalışmaları konusunda garanti sunmaktadır.

Peg Prego, bu belgede belirtilen ürün özellikleri üzerinde, teknik ve ticari gereksinimlere istinaden, arzuladığı zaman değişiklik yapabileme hakkını saklı tutar.

Peg Prego, gereksinimlerine en iyi şekilde verebilmek için tüm Müşterilerinin emrine amadedir. Bu nedenle de Müşterilerimizin fikir ve görüşlerini almak bizler için gayet önemlidir. Ürünümüzü kullandıktan sonra, aşağıda belirtilen internet sitemizde bulabileceğiniz

"Müşteri Memnuniyet Formunu" doldurmak suretiyle muhtemel görüş ve önerilerinizi bizlere bildirebilirsiniz Sizlere müteşekkir oluruz : www.pegperego.com

PEG-PÉREGO TEKNİK BAKIM SERVİSİ

Ürünün herhangi bir aksam veyahut da parçasının kaybolması veyahut da hasarlanması halinde, kesinlikle ve yalnızca orijinal Peg Prego yedek parçalarını kullanınız. Muhtemel tamirat, parça değişimi ve ürün hakkında bilgi temini veyahut da yedek parça satın alımı için satış sonrası Teknik Bakım Servisine müracaat ediniz.

Tel. 0039/039/60.88.213 Fax 0039/039/33.09.992
e-mail assistenza@pegperego.it Internet sitesi www.pegperego.com

EL_Ελληνικά

Σας ευχαριστούμε που επιλέξατε ένα προϊόν Peg-Pérego.

⚠️ ΠΡΟΕΙΔΟΠΟΙΗΣΗ ΣΗΜΑΝΤΙΚΟ: ΦΥΛΑΞΤΕ ΤΙΣ ΓΙΑ ΜΕΛΛΟΝΤΙΚΗ ΧΡΗΣΗ.

ΔΙΑΒΑΣΤΕ ΠΡΟΣΕΚΤΙΚΑ ΑΥΤΕΣ ΤΙΣ ΟΔΗΓΙΕΣ. Η ΑΣΦΑΛΕΙΑ ΤΟΥ ΠΑΙΔΙΟΥ ΘΑ ΜΠΟΡΟΥΣΕ ΝΑ ΤΕΘΕΙ ΣΕ ΚΙΝΔΥΝΟ ΕΑΝ ΔΕΝ ΑΚΟΛΟΥΘΗΣΕΤΕ ΤΙΣ ΟΔΗΓΙΕΣ ΑΥΤΕΣ.

- ΤΟ ΡΗΛΑΞ ΑΥΤΟ ΕΧΕΙ ΣΧΕΔΙΑΣΤΕΙ ΓΙΑ ΕΝΑ ΠΑΙΔΙ ΜΕ ΑΝΩΤΕΡΟ ΒΑΡΟΣ 9 ΚΓ.
- ΜΗΝ ΧΡΗΣΙΜΟΠΟΙΕΙΤΕ ΤΟ ΡΗΛΑΞ ΟΤΑΝ ΤΟ ΠΑΙΔΙ ΜΠΟΡΕΙ ΝΑ ΚΑΘΕΤΑΙ ΜΟΝΟ ΤΟΥ.
- ΜΗΝ ΑΦΗΝΕΤΕ ΠΟΤΕ ΤΟ ΠΑΙΔΙ ΣΑΣ ΧΩΡΙΣ ΕΠΙΒΛΕΨΗ ΜΕΣΑ ΣΤΟ ΡΗΛΑΞ.
- ΤΟ ΡΗΛΑΞ ΑΥΤΟ ΔΕΝ ΕΧΕΙ ΚΑΤΑΣΚΕΥΑΣΤΕΙ ΓΙΑ ΠΑΡΑΤΕΤΑΜΕΝΗ ΠΕΡΙΟΔΟ ΥΠΝΟΥ. ΤΟ ΡΗΛΑΞ ΔΕΝ ΑΝΤΙΚΑΘΙΣΤΑ ΤΟ ΚΡΕΒΑΤΑΚΙ, ΕΑΝ ΤΟ ΠΑΙΔΙ ΧΡΕΙΑΖΕΤΑΙ ΝΑ ΚΟΙΜΗΘΕΙ ΕΙΝΑΙ ΣΗΜΑΝΤΙΚΟ ΝΑ ΤΟ ΒΑΛΕΤΕ ΝΑ ΞΑΠΛΩΣΕΙ ΣΕ ΕΝΑ ΚΑΤΑΛΛΗΛΟ ΚΡΕΒΑΤΑΚΙ.
- ΧΡΗΣΙΜΟΠΟΙΕΙΤΕ ΠΑΝΤΑ ΤΙΣ ΖΩΝΕΣ ΑΣΦΑΛΕΙΑΣ.
- ΤΟ ΡΗΛΑΞ ΑΥΤΟ ΔΕΝ ΕΙΝΑΙ ΚΑΘΙΣΜΑ ΑΥΤΟΚΙΝΗΤΟΥ: ΜΗΝ ΤΟ ΧΡΗΣΙΜΟΠΟΙΕΙΤΕ ΠΟΤΕ ΓΙΑ ΤΗ ΜΕΤΑΦΟΡΑ ΕΝΟΣ ΠΑΙΔΙΟΥ ΜΕΣΑ ΣΕ ΜΗΧΑΝΟΚΙΝΗΤΟ ΟΧΗΜΑ.
- ΚΙΝΔΥΝΟΣ ΠΝΙΓΜΟΥ: ΜΗΝ ΑΦΗΝΕΤΕ ΠΟΤΕ ΤΟ ΠΑΙΔΙ ΜΕΣΑ ΣΤΟ ΡΗΛΑΞ ΟΤΑΝ ΟΙ ΖΩΝΕΣ ΕΙΝΑΙ ΧΑΛΑΡΕΣ Ή ΛΥΜΕΝΕΣ.
- ΚΙΝΔΥΝΟΣ ΠΤΩΣΗΣ: ΕΙΝΑΙ ΕΠΙΚΙΝΔΥΝΗ Η ΧΡΗΣΗ ΤΟΥ ΡΗΛΑΞ ΕΠΑΝΩ ΣΕ ΑΝΥΨΩΜΕΝΗ ΕΠΙΦΑΝΕΙΑ.

— ΚΙΝΔΥΝΟΣ ΑΣΦΥΞΙΑΣ: ΤΟ ΡΗΛΑΞ ΜΠΟΡΕΙ ΝΑ ΑΝΑΤΡΑΠΕΙ ΕΠΑΝΩ ΣΕ ΜΑΛΑΚΕΣ ΕΠΙΦΑΝΕΙΕΣ ΚΑΙ ΝΑ ΠΝΙΞΕΙ ΤΟ ΠΑΙΔΙ· ΜΗΝ ΤΟΠΟΘΕΤΕΙΤΕ ΠΟΤΕ ΤΟ ΡΗΛΑΞ ΕΠΑΝΩ ΣΕ ΚΡΕΒΑΤΙΑ, ΚΑΝΑΠΕΔΕΣ Ή ΣΕ ΑΛΛΕΣ ΜΑΛΑΚΕΣ ΕΠΙΦΑΝΕΙΕΣ.

— ΠΡΙΝ ΑΠΟ ΤΗ ΧΡΗΣΗ ΒΕΒΑΙΩΘΕΙΤΕ ΟΤΙ ΟΛΟΙ ΟΙ ΜΗΧΑΝΙΣΜΟΙ ΣΥΝΔΕΣΗΣ ΕΙΝΑΙ ΣΥΝΔΕΜΕΝΟΙ ΣΩΣΤΑ.

— ΜΗΝ ΧΡΗΣΙΜΟΠΟΙΕΙΤΕ ΤΟ ΠΡΟΪΟΝ ΕΑΝ ΠΑΡΟΥΣΙΑΖΕΙ ΡΩΓΜΕΣ Ή ΤΜΗΜΑΤΑ ΠΟΥ ΛΕΙΠΟΥΝ.

— ΜΗΝ ΕΙΣΑΓΕΤΕ ΤΑ ΔΑΧΤΥΛΑ ΜΕΣΑ ΣΤΟΥΣ ΜΗΧΑΝΙΣΜΟΥΣ.

— ΠΡΟΣΕΧΕΤΕ ΙΔΙΑΙΤΕΡΑ ΟΤΑΝ ΕΚΤΕΛΕΙΤΕ ΕΡΓΑΣΙΕΣ ΡΥΘΜΙΣΗΣ ΤΩΝ ΜΗΧΑΝΙΣΜΩΝ (ΠΛΑΤΗ) ΠΑΡΟΥΣΙΑ ΤΟΥ ΠΑΙΔΙΟΥ

— ΜΗΝ ΧΡΗΣΙΜΟΠΟΙΕΙΤΕ ΠΟΤΕ ΤΗ ΜΠΑΡΑ ΠΑΙΧΝΙΔΙ ΚΑΙ ΤΗΝ ΤΕΝΤΑ ΗΛΙΟΥ ΓΙΑ ΤΗ ΜΕΤΑΦΟΡΑ.

— ΜΠΟΡΕΙ ΝΑ ΕΙΝΑΙ ΕΠΙΚΙΝΔΥΝΗ Η ΧΡΗΣΗ ΕΞΑΡΤΗΜΑΤΩΝ ΠΟΥ ΔΕΝ ΕΧΟΥΝ ΤΗΝ ΕΓΚΡΙΣΗ ΤΟΥ ΚΑΤΑΣΚΕΥΑΣΤΗ.

ΟΔΗΓΙΕΣ ΧΡΗΣΗΣ

- 1 ΑΝΟΙΓΜΑ: για να ανοίξετε το ριλάξ γυρίστε μπροστά τους σωλήνες μέχρι να ακουστεί το κλικ.
- 2 ΡΥΘΜΙΣΗ ΠΛΑΤΗΣ: η πλάτη ρυθμίζεται σε 3 θέσεις. Γυρίστε εξωτερικά το μοχλό 1 (που θα παραμείνει σε ανοιχτή θέση), (εικ. a), γυρίστε εξωτερικά το μοχλό 2 και ταυτόχρονα ρυθμίστε την πλάτη (εικ. b). Αφού επιλέξετε τη θέση, θυμηθείτε να θέσετε και πάλι το μοχλό 1 στην κλειστή θέση.
- 3 ΡΥΘΜΙΣΗ ΠΛΑΤΦΟΡΜΑΣ: Η πλατφόρμα ρυθμίζεται σε δύο θέσεις, για να τη σηκώσετε τραβήξτε προς τα έξω, και από τις δύο πλευρές, τους δύο μοχλούς και συγχρόνως σπρώξτε προς τα πάνω τις γλωσσίτσες (εικ. a). Πλατφόρμα σηκωμένη (εικ. b).
- 4 ΖΩΝΗ ΑΣΦΑΛΕΙΑΣ: περάστε τη ζωνίτσα στο διαχωριστικό για τα πόδια και στη συνέχεια προσδέστε μέχρι να ακουστεί το κλικ (εικ. a). Για να αποσυνδέσετε τη ζώνη, πατήστε στα πλαινά της ακράφας και ταυτόχρονα τραβήξτε προς τα έξω τη ζωνίτσα που περιβάλλει τη μέση (εικ. b).
- 5 ΒΑΣΗ ΣΤΑΘΕΡΟΠΟΙΗΣΗΣ: βάση του ρηλάξ μπορεί να είναι λικνιζόμενη (εικ. a) ή σταθερή. Για να κάνετε το ρηλάξ σταθερό γυρίστε προς τα έξω την ενσωματωμένη βάση-καβαλέτο (εικ. b).
- 6 ΜΕΤΑΦΟΡΑ: το ριλάξ διαθέτει πλαινές ζώνες για τη μεταφορά.
- 7 ΚΛΕΙΣΙΜΟ: για να κλείσετε το ριλάξ (εικ. a), ρυθμίστε την πλάτη στην πιο χαμηλή θέση, πατήστε ταυτόχρονα και από τις δύο πλευρές το κουμπί Α και γυρίστε τους σωλήνες όπως φαίνεται στην εικόνα. Όταν το ριλάξ είναι κλειστό, πριν να το μεταφέρετε, προσδέστε το λάστιχο στο άγκιστρο (εικ. b). Το ριλάξ κλειστό είναι πράγματι συμπνεύσας και καταλαμβάνει

πολύ λίγο χώρο (εικ. c).

- 8 ΔΥΝΑΤΟΤΗΤΑ ΑΦΑΙΡΕΣΗΣ ΤΗΣ ΕΠΕΝΔΥΣΗΣ: για να αφαιρέσετε το ριλάξ ανοίξτε velcro (εικ. a) και βγάλτε από μπροστά το σάκο (εικ. b).
- 9 βγάλτε πλευρικά το άνοιγμα του σάκου από τους σωλήνες (εικ. a), ξεκουμπώστε το πίσω μέρος της πλάτης (εικ. b) και αφαιρέστε από επάνω το σάκο (εικ. c). Σημαντικό: τοποθετώντας την επένδυση στο ρηλάξ, θυμηθείτε να περάσετε το άνοιγμα στους σωλήνες.

ΚΑΘΑΡΙΣΜΟΣ ΚΑΙ ΣΥΝΤΗΡΗΣΗ

ΣΥΝΤΗΡΗΣΗ ΤΟΥ ΠΡΟΪΟΝΤΟΣ: προστατέψτε το από τους ατμοσφαιρικούς παράγοντες: νερό, βροχή ή χιόνι· η συνεχής και παρατεταμένη έκθεση στον ήλιο θα μπορούσε να προκαλέσει αλλαγές στο χρώμα πολλών υλικών· φυλάξτε το προϊόν αυτό σε ξηρό χώρο.

ΚΑΘΑΡΙΣΜΟΣ ΤΟΥ ΣΚΕΛΕΤΟΥ: Περιοδικά καθαρίζετε τα πλαστικά μέρη με ένα υγρό πανί χωρίς να χρησιμοποιείτε διαλυτικά ή άλλα παρόμοια προϊόντα· κρατήστε στεγνά όλα τα μεταλλικά μέρη για να μη σκουριασουν· κρατήστε καθαρά όλα τα κινούμενα μέρη (μηχανισμοί ρύθμισης, μηχανισμοί σύνδεσης, τροχοί...) από σκόνη ή άμμο και εάν χρειαστεί, λιπανάτε τα με ελαφρύ λάδι.

ΚΑΘΑΡΙΣΜΟΣ ΤΩΝ ΥΦΑΣΜΑΤΙΝΩΝ ΜΕΡΩΝ:

βουρτσίστε τα μέρη από ύφασμα για να απομακρύνετε τη σκόνη και πλύνετε στο χέρι σε θερμοκρασία 30° το ανώτερο· μην τα στύβετε· μην λευκαίνετε με χλώριο· μην τα σιδερώνετε· μην κάνετε στεγνό καθάρισμα· μην αφαιρείτε τους λεκέδες με διαλυτικά και μην στεγνώνετε σε στεγνωτήριο με περιστροφικό κύκλωδρο.



PEG-PÉREGO S.p.A.



Η Peg-Pérego S.p.A. διαθέτει πιστοποίηση ISO 9001. Η πιστοποίηση παρέχει στους πελάτες και τους καταναλωτές την εγγύηση διαφάνειας και εμπιστοσύνης στον τρόπο με τον οποίο εργάζεται η εταιρία.

Η Peg-Pérego θα μπορεί να επιφέρει ανά πάσα στιγμή τροποποιήσεις στα μοντέλα που περιγράφονται στην παρούσα δημοσίευση, για λόγους τεχνικής ή εμπορικής φύσης.

Η Peg-Pérego είναι στη διάθεση των Καταναλωτών της για να ικανοποιήσει όσο το δυνατόν καλύτερα όλες τις απαιτήσεις τους. Για το λόγο αυτό, για μας είναι εξαιρετικά σημαντικό και πολύτιμο να γνωρίζουμε τη γνώμη των Πελατών μας. Θα σας είμαστε λοιπόν ευγνώμονες εάν, αφού χρησιμοποιήσετε ένα προϊόν μας, συμπληρώσετε το ΕΡΩΤΗΜΑΤΟΛΟΓΙΟ ΙΚΑΝΟΠΟΙΗΣΗΣ ΚΑΤΑΝΑΛΩΤΗ, επιστημονώντας ενδεχομένως παρατηρήσεις ή υποδείξεις, που θα βρείτε στην ιστοσελίδα μας στο διαδίκτυο. www.pegperegocom



ΠΑΙΔΙΚΑ ΕΙΔΗ ΒΡΕΦΑΝΑΠΤΥΞΗΣ ΚΑΙ ΠΑΙΧΝΙΔΙΑ ΕΓΓΥΗΣΗ

Η PEG – PEREGO εγγυάται για τυχόν εργοστασιακά ελαττώματα των προϊόντων της για διάστημα έξι μηνών από την ημερομηνία αγοράς. Η προσκόμιση της ανάλογης ταμειακής απόδειξης αγοράς είναι απαραίτητη. Εξαιρούνται της εγγύησης οι επαναφορτιζόμενες μπαταρίες και οι μετασχηματιστές παιχνιδιών. (βλ. αναλυτικές οδηγίες χρήσεως παιχνιδιών).

Η παρούσα εγγύηση ισχύει μόνον εφ' όσον το προϊόν χρησιμοποιείται σωστά και βάσει των οδηγιών χρήσεως. Ο κατασκευαστής και οι εντεταλμένοι συνεργάτες του διατηρούν το δικαίωμα τεχνικού ελέγχου.

Ο κατασκευαστής δεν μπορεί να θεωρηθεί υπεύθυνος εφ' όσον:

- _ Δεν τηρηθούν οι ανάλογες οδηγίες χρήσεως του κάθε προϊόντος.
- _ Καταστραφεί τυχαία το προϊόν ή προκληθούν βλάβες από κακή χρήση αυτού.
- _ Υπάρξει τεχνική παρέμβαση ξένου προς την εταιρεία μας τεχνικού, πράγμα το οποίο απαγορεύεται και αποτελεί κίνδυνο για την ασφάλεια του παιδιού.
- _ Φυσιολογική φθορά του προϊόντος.

Διατηρείτε την εγγύηση και τις οδηγίες χρήσεως και για μελλοντική χρήση.

ΕΓΓΥΗΣΗ

ΟΝΟΜΑΤΕΠΩΝΥΜΟ ΑΓΟΡΑΣΤΟ: _____

ΔΙΕΥΘΥΝΣΗ: _____

ΤΗΛΕΦΩΝΟ: _____

ΕΙΔΟΣ ΠΡΟΙΟΝΤΟΣ: _____

ΚΩΔΙΚΟΣ ΠΡΟΙΟΝΤΟΣ: _____

ΗΜΕΡΟΜΗΝΙΑ ΑΓΟΡΑΣ

ΣΦΡΑΓΙΔΑ ΚΑΤΑΣΤΗΜΑΤΟ

ΠΡΟΣΟΧΗ: Η εγγύηση ισχύει μόνο εφ' όσον έχει συμπληρωθεί και σφραγισθεί από τον πωλητή η ημερομηνία αγοράς. Ζητείστε το από το κατάστημα τη στιγμή της αγοράς. Αν χαθεί ή καταστραφεί το απόκομμα της εγγύησης δεν μπορεί να αντικατασταθεί.

PEG PEREGO S.p.A.

VIA DE GASPERI 50 20043 ARCORE MI ITALIA
tel. 0039 039 60881 fax 0039 039 615869/616454

Servizio Post Vendita - After Sale:

tel. 0039 039 6088213 fax: 0039 039 3309992



PEG PEREGO U.S.A. Inc.

3625 INDEPENDENCE DRIVE FORT WAYNE INDIANA 46808
phone 260 482 8191 fax 260 484 2940

Call us toll free: 1 800 671 1701

PEG PEREGO CANADA Inc.

585 GRANITE COURT PICKERING ONTARIO CANADA L1W3K1
phone 905 839 3371 fax 905 839 9542

Call us toll free: 1 800 661 5050

www.pegperego.com



sdraietta mia

FI001002I131

27-10-2010